

## **Közbeszerzési dokumentumok az ajánlattevő számára**

„Parkolás üzemeltetési tevékenység ellátását támogató parkolási ellenőrzési és  
ügyfélszolgálati rendszerek szoftver licencének biztosítása és a felhasználás szakmai  
támogatása”

elnevezésű közbeszerzési eljárásban

## TARTALOMJEGYZÉK

<b>1. ÁLTALÁNOS TUDNIVALÓK</b> .....	<b>3</b>
1.1. A beszerzés tárgya.....	3
1.2. A közbeszerzési dokumentumok.....	3
1.3. Az ajánlattétel költségei.....	3
1.4. Ajánlatkérő képviselője, ill. az eljárást lebonyolító szervezet.....	3
1.5. Kiegészítő tájékoztatás.....	4
<b>2. AZ AJÁNLAT ÖSSZEÁLLÍTÁSA</b> .....	<b>4</b>
2.1. Az ajánlat és az eljárás nyelve.....	4
2.2. Az ajánlat tartalma.....	4
2.3. Az ajánlat részét képező dokumentumok.....	5
2.4. A benyújtandó dokumentumok részletezése.....	5
2.4.1. Felolvasó lap.....	5
2.4.2. Tartalomjegyzék.....	6
2.4.3. Nyilatkozat a kizáró okokról.....	6
2.4.4. A gazdasági és pénzügyi alkalmasságot igazoló dokumentumok.....	6
2.4.5. A műszaki illetve szakmai alkalmasságot igazoló dokumentumok.....	7
2.4.6. A Kbt. által előírt további nyilatkozatok.....	7
2.4.7. Nyilatkozat a 2004. évi XXXIV. törvény hatálya alá tartozásról.....	7
2.4.8. Nyilatkozat elektronikus példány egyezőségéről.....	7
2.4.9. Alírási címpéldány / meghatalmazás/ letelepedés országa szerinti okirat.....	7
2.5. Formai előírások.....	7
2.6. Az ajánlatok beadása.....	8
2.7. Tájékoztatás a Kbt. 73. § (5) bek. szerint.....	8
<b>3. AZ AJÁNLATOK BONTÁSA ÉS VIZSGÁLATA</b> .....	<b>9</b>
3.1. Az ajánlatok bírálata.....	10
<b>4. ÍRÁSBELI ÖSSZEGEZÉS MEGKÜLDÉSE</b> .....	<b>10</b>
<b>5. SZERZŐDÉSKÖTÉS</b> .....	<b>10</b>
<b>6. MŰSZAKI LEÍRÁS</b> .....	<b>11</b>
<b>7. NYILATKOZATMINTÁK</b> .....	<b>23</b>
<b>8. SZERZŐDÉSES FELTÉTELEK</b> .....	<b>32</b>

# 1. ÁLTALÁNOS TUDNIVALÓK

## 1.1. A beszerzés tárgya

A Terézvárosi Vagyonkezelő Nonprofit Zrt., mint a Kbt. 5. § (1) bek. e) pontja szerint ajánlatkérőnek minősülő szervezet, a Kbt. 98. § (2) bekezdés c) pontja alapján hirdetmény közzététele nélküli tárgyalásos közbeszerzési eljárást indított „Parkolás üzemeltetési tevékenység ellátását támogató parkolási ellenőrzési és ügyfélszolgálati rendszerek szoftver licencének biztosítása és a felhasználás szakmai támogatása” tárgyában.

## 1.2. A közbeszerzési dokumentumok

A közbeszerzési dokumentumok az eljárást megindító felhívással együtt kezelendők. Amennyiben az eljárást megindító felhívás és a közbeszerzési dokumentumok között eltérés adódik, az eljárást megindító felhívás az irányadó. A közbeszerzési dokumentumok másra nem ruházhatóak át, nem tehetőek közzé.

Az ajánlatkérő felhívja az ajánlattevők figyelmét, hogy a közbeszerzési dokumentumokban, (ezen belül különösen a műszaki leírásokban) esetlegesen márkanévvel vagy gyártóval jelölt termékek, áruk esetében a márkanév vagy gyártó használata kizárólag a közbeszerzés tárgyának egyértelmű és közérthető meghatározása érdekében történt. A márkanévvel vagy gyártóval is jelölt terméke, áruk esetében a 321/2015. (X. 30.) Korm. rendelet 46. § (3) bek. alapján minden esetben alkalmazandó a „vagy azzal egyenértékű” kifejezés.

## 1.3. Az ajánlattétel költségei

Az ajánlattevőnek kell viselnie minden, az ajánlata elkészítésével és benyújtásával kapcsolatban felmerülő költséget.

## 1.4. Ajánlatkérő képviselője, ill. az eljárást lebonyolító szervezet

### Ajánlatkérőt képviseli:

Járasi László Farkas vezérigazgató  
Terézvárosi Vagyonkezelő Nonprofit ZRT.  
1064 Budapest, Rózsa u. 81-83.

### A közbeszerzési eljárás lebonyolításával megbízott szervezet:

Dr. Kerekes Gábor Ügyvédi Iroda  
1027 Budapest, Bem rakpart 43.

### Kapcsolattartó személy az eljárás során:

Szabó Balázs  
Telefon: +36/1-237-0931  
Fax: +36/1-237-0932  
E-mail: kozbeszerzes@drkerekes.net

**Az ajánlattételi időszak alatt szükséges levelezést e-mail-ben kell lebonyolítani a fent megjelölt kapcsolattartó személynek megküldve.**

## 1.5. Kiegészítő tájékoztatás

Ajánlattevő az eljárást megindító felhívással és a közbeszerzési dokumentumokkal kapcsolatban felmerült kérdéseit kizárólag írásban nyújthatja be az ajánlatok bontását megelőző ötödik munkanapig.

**Az ajánlatkérő felhívja az ajánlattevők figyelmét arra, hogy kérdéseiket a kozbeszerzes@drkerekes.net email címre word formátumban is küldje meg!**

**Az ajánlatkérő nem vállal felelősséget azon kérdések megválaszolásáért, melyeket az ajánlattevő nem a fenti email címre küldött meg.**

Ajánlatkérő a kiegészítő tájékoztatást a Kbt. 114. § (6) bekezdésben foglaltaknak megfelelően teljesíti.

## 2. AZ AJÁNLAT ÖSSZEÁLLÍTÁSA

### 2.1. Az ajánlat és az eljárás nyelve

Az eljárás nyelve a magyar nyelv, az ajánlatokat is magyar nyelven kell elkészíteni és beadni. Ha az ajánlattevő által benyújtott, az ajánlatához tartozó egyes iratok (közös ajánlattevők megállapodása, elő/szerződések, meghatalmazások, nyilatkozatok, stb.) idegen nyelvűek, azok felelős magyar fordítását is csatolni kell, amely esetben az ajánlat értelmezése szempontjából a magyar nyelvű fordítás lesz az irányadó.

Az ajánlattételi időszakban minden levelezés és egyéb irat, ami a felek között keletkezik, magyar nyelven történhet. A szerződés és annak teljesítése során keletkező valamennyi irat magyarul készül.

### 2.2. Az ajánlat tartalma

Amely nyilatkozatokhoz a közbeszerzési dokumentumok mintát tartalmaz, az ajánlattevőnek ezekkel egyező tartalmú nyilatkozatokat kell benyújtania. Az irat minták az ajánlat elkészítésének megkönnyítését szolgálják, de ajánlatkérő elfogadja az ajánlattevő által készített azonos adattartalmú, de eltérő megfogalmazású vagy eltérő formájú nyilatkozatokat is.

**Felhívjuk az ajánlattevők figyelmét, hogy minden – az eljárást megindító felhívásban, és a közbeszerzési dokumentumokban, valamint a Kbt.- ben előírt – igazolást, nyilatkozatot csatolni kell akkor is, ha erre vonatkozó külön mintát vagy útmutatást a jelen dokumentumok nem tartalmaznak.**

Ajánlatkérő az ajánlatok bírálatát két szakaszban végzi el, ezért az ajánlatban benyújtandó iratok köre is ehhez a két szakaszhoz igazodik.

A bírálat első szakaszában a kizáró okok fenn nem állásának igazolására, valamint a pénzügyi és gazdasági, valamint műszaki és szakmai alkalmasság igazolására szolgáló dokumentumokat nem kell benyújtania a gazdasági szereplőnek. Az ajánlat részeként benyújtott dokumentumokban a gazdasági szereplő csupán arról köteles nyilatkozni, hogy az általa igazolni kívánt alkalmassági követelmények teljesülnek, az alkalmassági követelmények teljesítésére vonatkozó részletes adatokat nem köteles megadni.

A bírálat második szakaszában, a Kbt. 69. § (4) bekezdése alapján az értékelési szempontokra figyelemmel csak a legkedvezőbbnek – illetve ha az ajánlatkérő az eljárást

lezáró döntés meghozatalát megelőzően úgy dönt, akkor az értékelési sorrendben azt követő meghatározott számú következő legkedvezőbb - ajánlattevőtől kéri 5 munkanapos határidővel a kizáró okok és alkalmassági követelmények tekintetében az ajánlati felhívásban előírt igazolások benyújtását.

Felhívjuk az ajánlattevők figyelmét, hogy minden – az ajánlattételi felhívásban, és a közbeszerzési dokumentumokban, valamint a Kbt.- ben előírt – igazolást, nyilatkozatot csatolni kell akkor is, ha erre vonatkozó külön mintát vagy útmutatást a jelen közbeszerzési dokumentumok nem tartalmaznak.

### 2.3. Az ajánlat részét képező dokumentumok

Ajánlat részét képező dokumentum	√
Felolvasólap (1. sz. minta)	
Tartalomjegyzék	
A kizáró okok fenn nem állásával kapcsolatos dokumentumok (2.a. – 2.c. sz. minta) – a bírálat első szakaszában nyújtandó be	
A pénzügyi és gazdasági alkalmassággal kapcsolatos dokumentumok – a bírálat második szakaszában nyújtandóak be	
A műszaki illetve szakmai alkalmassággal kapcsolatos dokumentumok (3. sz. minta) ) – a bírálat második szakaszában nyújtandóak be	
A Kbt. 66. § (6) bekezdése, Kbt. 67. § (4) bekezdése, és a Kbt. 66.§ (2) bekezdése szerinti nyilatkozatok, valamint a kizáró okok és alkalmassági feltételeknek való megfelelésről szóló nyilatkozatok (4.a. – 4.b. sz. minta) – a bírálat első szakaszában nyújtandó be	
Nyilatkozat az ajánlattevő 2004. évi XXXIV. tv. hatálya alá tartozásról a 66.§ (4) bekezdése szerint (5. sz. minta) – a bírálat első szakaszában nyújtandó be	
Nyilatkozat elektronikus példány egyezőségéről (6. sz. minta) – a bírálat első szakaszában nyújtandó be	
Aláírási címpéldány (ok) /Aláírás minta / Meghatalmazás – a bírálat első szakaszában nyújtandó be	
Műszaki (szakmai) ajánlat a műszaki leírás 2.7 pontja szerint	
Javaslatok a szerződéstervezettel kapcsolatban	

### 2.4. A benyújtandó dokumentumok részletezése

#### 2.4.1. FELOLVASÓ LAP (1. sz. minta)

Tartalmaznia kell:

- Ajánlattevő(k) adatait (név, székhely, adószám, telefon, fax, e-mail),

- A közbeszerzési eljárásban eljáró kapcsolattartó személy nevét, címét, telefon, fax számát, e-mail címét, ha azok nem egyeznek meg az ajánlattevő ezen adataival.
- Ajánlati árat ajánlattevőknek részenkénti bontásban, az alábbi táblázat szerint kell megadniuk. Az ajánlati ár a szerződés teljes időintervalluma alatt kötött, nem módosítható.

	<b>Ajánlat</b>
„Régi” Jusztícia havi licenc díja (nettó Ft/hó)	
„Új” Jusztícia havi licenc díja (nettó Ft/hó)	
„Fővárosi” Jusztícia havi licenc díja (nettó Ft/hó)	
„Régi” Jusztícia havi támogatási díja (nettó Ft/hó)	
„Új” Jusztícia havi támogatási díja (nettó Ft/hó)	
„Fővárosi” Jusztícia havi támogatási díja (nettó Ft/hó)	
Fejlesztési óradíj (a megajánlott havidíjban foglalt kötelező mennyiségen felül) (nettó Ft/óra)	
Kiszállási díj (nettó Ft/óra)	
A szerződés szerint bejelentett hiba elhárításának megkezdéséhez szükséges legrövidebb idő (óra), parkolási időn belül	

**Az ajánlat csak akkor értékelhető, ha az ajánlattevő az ajánlatkérő által megadott mennyiségi egységekben tesz ajánlatot!**

#### 2.4.2. TARTALOMJEGYZÉK

Amely teljes részletességgel mutatja, hogy az ajánlatban lévő dokumentumok az ajánlat mely oldalán találhatóak.

#### 2.4.3. NYILATKOZAT A KIZÁRÓ OKOKRÓL

*(2. számú minta)*

Az eljárásban nem lehet ajánlattevő, alvállalkozó, és nem vehet részt alkalmasság igazolásában olyan gazdasági szereplő, aki a Kbt. 62.§ (1) és (2) bekezdésében foglalt kizáró okok hatálya alatt áll. Továbbá ajánlattevőnek nyilatkoznia szükséges a Kbt. 67. § (4) bek. szerint arra vonatkozóan, hogy nem vesz igénybe a szerződés teljesítéséhez a 62. § szerinti kizáró okok hatálya alá eső alvállalkozót, valamint az általa alkalmasságának igazolására igénybe vett más szervezet nem tartozik a 62. § (1) és (2) bekezdése szerinti kizáró okok hatálya alá.

Az igazolási módok felsorolása és rövid leírása: a Kbt. 114. § (2) bekezdése és a 321/2015. (X. 30.) Kormányrendelet 17. § (1)-(2) bekezdésében foglaltak szerint.

#### 2.4.4. A GAZDASÁGI ÉS PÉNZÜGYI ALKALMASSÁGOT IGAZOLÓ DOKUMENTUMOK

Ajánlattevő az alkalmasságát igazolja:

saját vagy jogelődje számviteli jogszabályok szerinti beszámolójának benyújtásával, ha a gazdasági szereplő letelepedése szerinti ország joga előírja közzétételét. Amennyiben az ajánlatkérő által kért beszámoló a céginformációs szolgálat honlapján megismerhető, a beszámoló adatait az ajánlatkérő ellenőrzi, ez esetben a céginformációs szolgálat honlapján megtalálható beszámoló csatolása az ajánlatban, nem szükséges! (321/2015. (X. 30.) Kormányrendelet 19.§ (1) bek. b) pontja és (2) – (3) bekezdése szerint)

#### 2.4.5. A MŰSZAKI ILLETVE SZAKMAI ALKALMASSÁGOT IGAZOLÓ DOKUMENTUMOK

(3. sz. minta)

##### Ajánlattevő az alkalmasságát igazolja:

Az eljárást megindító felhívás megküldésétől visszafelé számított három év legjelentősebb szolgáltatásainak ismertetésével (321/2015. (X. 30.) Kormányrendelet 21.§ (3) bek. a) pontja szerint). A referenciákat a 321/2015. (X. 30.) Kormányrendelet 23. § szerint kell igazolni.

Az igazolás, illetve nyilatkozat tartalmazza legalább a következő adatokat: a teljesítés ideje (év, hó, nap) és helye, a szerződést kötő másik fél neve és székhelye, referenciát igazolni képes kapcsolattartó neve és telefonos elérhetősége, a szolgáltatás tárgya, az ellenszolgáltatás nettó összege, továbbá nyilatkozni kell arról, hogy a teljesítés az előírásoknak és a szerződésnek megfelelően történt-e.

#### 2.4.6. A KBT. ÁLTAL ELŐÍRT TOVÁBBI NYILATKOZATOK

(4. sz. minta)

A Kbt. 66. § (6) bekezdése, Kbt. 67. § (4) bekezdése, és a Kbt. 66.§ (2) bekezdése szerinti nyilatkozatok, valamint a kizáró okok és alkalmassági feltételeknek való megfelelésről szóló nyilatkozatok. A Kbt. 66. § (2) bek. szerinti nyilatkozat eredetiben benyújtandó.

#### 2.4.7. NYILATKOZAT A 2004. ÉVI XXXIV. TÖRVÉNY HATÁLYA ALÁ TARTOZÁSRÓL

(5. számú minta)

Ajánlattevőnek nyilatkoznia kell, hogy a kis- és középvállalkozásokról, fejlődésük támogatásáról szóló 2004. évi XXXIV. törvény szerint, mikro-vállalkozásnak, kisvállalkozásnak, középvállalkozásnak minősül-e, vagy nem tartozik e törvény hatálya alá.

#### 2.4.8. NYILATKOZAT ELEKTRONIKUS PÉLDÁNY EGYEZŐSÉGÉRŐL

(6. számú minta)

Kérjük továbbá, hogy az ajánlattevő tegyen cégszerűen aláírt nyilatkozatot a tekintetben, hogy az ajánlat elektronikus formában benyújtott példánya a papír alapú (eredeti) példánnyal megegyezik.

#### 2.4.9. ALÁÍRÁSI CÍMPÉLDÁNY / MEGHATALMAZÁS/ LETELEPEDÉS ORSZÁGA SZERINTI OKIRAT

Benyújtandó annak a cégjegyzésre jogosult személynek, személyeknek az aláírási címpéldánya vagy aláírási mintája, aki/akik az ajánlatot aláírja/aláírják, külföldi ajánlattevő esetén a letelepedés országa előírásai szerinti igazolás a cégjegyzési jogosultságról. Amennyiben olyan személy írja alá az ajánlatban szereplő valamely nyilatkozatot, vagy olyan személy szignálja az ajánlat egyes oldalait, aki a cégkivonatban képviselőre jogosultként nem szerepel, úgy aláírási jogának igazolására meghatalmazás csatolandó.

### **2.5. Formai előírások**

Az ajánlatokat 2 példányban, 1 eredeti papír alapú és 1 elektronikus formában CD/DVD példányban kell elkészíteni és egy lezárt borítékban/csomagban kell benyújtani. A borítékra/csomagra rá kell írni a következő szöveget "Parkolás üzemeltetési tevékenység ellátását támogató parkolási ellenőrzési és ügyfélszolgálati rendszerek szoftver licencének biztosítása és a felhasználás szakmai támogatása" Az ajánlatokat olvasható példányban kell elkészíteni, tartalomjegyzékkel és folyamatos számozással kell ellátni (csak az adatot tartalmazó oldalakat vagy minden oldalt folyamatosan) Az ajánlat lapjait - az első laptól az utolsóig - összefűzve (pl. tűzés, spirálozás, kötés) kell benyújtani. Ajánlatkérő előírja, hogy elektronikus formában (CD, DVD alapon) benyújtott ajánlati példányt pdf. file formában, jelszó nélkül olvasható módon nyújtsa be az ajánlattevő, továbbá nyilatkozzon arról, hogy az

ajánlat elektronikus formában benyújtott példánya a papír alapú (eredeti) példánnyal megegyezik. Amennyiben a két példány között eltérés tapasztalható, úgy ajánlatkérő a papír alapú példányt tekinti mérvadónak.

## **2.6. Az ajánlatok beadása**

Az ajánlatot személyesen, futárral vagy postai úton (tértivevénnyel) kell benyújtani az eljárást megindító felhívásban megadott ajánlattételi határidő lejártáig az ott megadott címen.

A személyesen, vagy futár útján benyújtott ajánlatok átvételét az ajánlatkérő által felhatalmazott személy által aláírt elismervény igazolja.

Amennyiben az ajánlat az ajánlattételi határidő lejártát követően érkezik meg ajánlatkérőhöz, az érvénytelennek minősül, és azt ajánlatkérő felbontatlanul megőrzi.

## **2.7. Tájékoztatás a Kbt. 73. § (5) bek. szerint**

A Kbt. 73. § (5) bekezdésének megfelelően a közbeszerzési dokumentumok jelen pontja tartalmazza tájékoztatásként azoknak a szervezeteknek a nevét, amelyekről az ajánlattevő tájékoztatást kaphat a Kbt. 73. § (4) bekezdés szerinti azon környezetvédelmi, szociális és munkajogi követelményekről, amelyeknek a teljesítés során meg kell felelni.

Budapest Fővárosi Kormányhivatal Munkavédelmi és Munkaügyi Szakigazgatási Szervének  
Munkavédelmi Felügyelősége  
1056 Budapest, Bástya u. 35.  
Postacím: 1438 Budapest Pf. 520.  
tel: 06-1-323-3600  
fax: 06-1-323-3602  
E-mail: budapestfv-kh-mmszsz@ommf.gov.hu

Budapest Fővárosi Kormányhivatal Munkavédelmi és Munkaügyi Szakigazgatási Szervének  
Munkaügyi Felügyelősége  
1132 Budapest, Visegrádi u. 49.  
Postacím: 1438 Budapest Pf. 520.  
tel: 06-1-323-3600  
fax: 06-1-323-3602  
E-mail: budapestfv-kh-mmszsz@ommf.gov.hu

Adózás:  
Nemzeti Adó- és Vámhivatal Központi Hivatal  
cím: 1054 Budapest, Széchenyi u. 2.  
Telefon: +36-1-428-5100  
Fax: +36-1-428-5382.  
Kék szám (mobilhálózatból is hívható): 06-40/42-42-42

Környezetvédelem:  
Országos Környezetvédelmi, Természetvédelmi és Vízügyi Főfelügyelőség  
1016 Budapest, Mészáros u. 58/a.  
1539 Budapest, Pf. 675.  
Tel.: 1/2249-100  
Fax: 1/2249-262  
Honlap: www.orszagoszoldhatosag.gov.hu

Egészségvédelem:



Országos Tisztifőorvosi Hivatal  
Cím: 1097 Budapest, Gyáli út 2-6.  
Levelezési cím: 1437 Budapest, Pf. 839.  
Központi telefonszám: 06-1-476-1100  
Központi faxszám: 06-1-476-1390

Fogyatékossgal élők esélyegyenlősége:  
Emberi Erőforrások Minisztériuma, Társadalmi Felzárkózásért Felelős Államtitkárság  
Székhely: 1054 Budapest, Báthory u. 10.  
Telefonszám: 06-1-795-54-78  
e-mail:tarsadalmifelzarkozas@emmi.gov.hu

A Magyar Bányászati és Földtani Hivatal területileg illetékes bányakapitányságai  
Megnevezés: Budapesti Bányakapitányság  
Cím: 1145 Budapest Columbus u. 17-23.  
Postacím: 1145 Budapest Columbus u. 17-23.  
Telefon: (36-1) 373-1800 Fax: (36-1) 373-1810  
Email: bbk@mbfh.hu

A végzett tevékenység leírása: Budapest főváros valamint Pest megye közigazgatási területén a bányafelügyelet hatáskörébe tartozó hatósági ügyekben – jogszabályban meghatározott esetek kivételével – első fokon jár el.

A Kbt. 73. § (4) bekezdésében hivatkozott környezetvédelmi, szociális és munkajogi rendelkezéseket tartalmazó nemzetközi egyezmények jegyzéke:  
87. számú ILO-egyezmény az egyesülési szabadságról és a szervezkedési jog védelméről  
98. számú ILO-egyezmény a szervezkedési jog és a kollektív tárgyalási jog elveinek alkalmazásáról  
29. számú ILO-egyezmény a kényszer- vagy kötelező munkáról  
105. számú ILO-egyezmény a kényszermunka felszámolásáról  
138. számú ILO-egyezmény a foglalkoztatás alsó korhatáráról  
111. számú ILO-egyezmény a foglalkoztatásból és a foglalkozásból eredő hátrányos megkülönböztetésről  
100. számú ILO-egyezmény a férfi és a női munkaerőnek egyenlő értékű munka esetén járó egyenlő díjazásáról  
182. számú ILO-egyezmény a gyermekmunka legrosszabb formáinak betiltásáról és felszámolására irányuló azonnali lépésekről  
bécsi egyezmény a sztratoszferikus ózonréteg védelméről és annak Montreáli Jegyzőkönyve az ózonréteget lebontó anyagokról  
a veszélyes hulladékok országhatárokat átlépő szállításának ellenőrzéséről és ártalmatlanításáról szóló bázeli egyezmény (Bázeli Egyezmény)  
Stockholmi Egyezmény a környezetben tartósan megmaradó szerves szennyező anyagokról  
Rotterdami Egyezmény a nemzetközi kereskedelemben forgalmazott egyes veszélyes vegyi anyagok és peszticidek előzetes tájékoztatáson alapuló jóváhagyási eljárásáról (1998. szeptember 10.) és annak három regionális jegyzőkönyve

### **3. AZ AJÁNLATOK BONTÁSA ÉS VIZSGÁLATA**

Az ajánlatok felbontásán a Kbt. 68. § (3) bekezdésében megjelölt személyek vehetnek részt.

Az ajánlatkérő a bontás alkalmával a Kbt. 68.§ (4) bekezdése szerint jár el, ismerteti az ajánlattevők nevét, címét (székhelyét, lakóhelyét), valamint azokat a főbb, számszerűsíthető adatokat, amelyek az értékelési szempontok alapján értékelésre kerülnek.

Ajánlatkérő az ajánlatok bontásáról jegyzőkönyvet készít, melyet 5 napon belül egyidejűleg minden ajánlattevő részére megküld.

### **3.1. Az ajánlatok bírálata**

Ajánlatkérő a Kbt. 69. - 72. §-ának megfelelően végzi el az ajánlatok bírálatát.

Ajánlatkérő felhívja a ajánlattevők figyelmét, hogy az ajánlattevő(k) vállalásainak teljesíthetőnek és érvényesíthetőnek kell lennie, a nem teljesíthető illetve ajánlatkérő által nem érvényesíthető vállalásokat – a Kbt. vonatkozó előírásai alapján történő vizsgálat után – ajánlatkérő irreálisnak tekinti.

A pontkiosztás módszere: fordított arányosítás.

Fordított arányosítás:

$$(P - P_{\min}) / (P_{\max} - P_{\min}) = A_{\text{legjobb}} / A_{\text{vizsgált}}$$

azaz

$$P = A_{\text{legjobb}} / A_{\text{vizsgált}} \times 99 + 1$$

ahol:

P: a vizsgált ajánlati elem adott szempontra vonatkozó pontszáma

$P_{\max}$ : a pontskála felső határa (100)

$P_{\min}$ : a pontskála alsó határa (1)

$A_{\text{legjobb}}$ : a legelőnyösebb ajánlat tartalmi eleme (legalacsonyabb érték)

$A_{\text{vizsgált}}$ : A vizsgált ajánlat tartalmi eleme

### **4. ÍRÁSBELI ÖSSZEGEZÉS MEGKÜLDÉSE**

A Kbt. 79. § (1) - (2) bekezdése szerint ajánlatkérő az ajánlatok elbírálásának befejezésekor külön jogszabályban meghatározott minta szerint írásbeli összegezést készít az eljárás eredményéről, melyet minden ajánlattevő részére egyidejűleg megküld. Az ajánlattevőnek nyertesként történő kihirdetése esetén sincs lehetősége ajánlata, vagy a jelen dokumentáció bármely – akárcsak rész – kérdésének megváltoztatására sem.

### **5. SZERZŐDÉSKÖTÉS**

A szerződést ajánlatkérő és a nyertes ajánlattevővel az írásbeli összegezés megküldése után, az előírt moratóriumot követően, de az ajánlati kötöttség idején belül kerül sor, a Kbt. 131. § alapján.

## 6. MŰSZAKI LEÍRÁS

### A közbeszerzés tárgya:

**A parkolás üzemeltetési tevékenység ellátását támogató parkolási ellenőrzési és ügyfélszolgálati rendszerek szoftver licencének biztosítása és a felhasználás szakmai támogatása**

#### 1 BEVEZETÉS

Az ajánlatkérő általános célja és feladata, hogy Budapest Főváros VI. kerület Terézváros (a továbbiakban: Kerület) közterületi parkolási rendszerét, valamint a Budapest Főváros Önkormányzata tulajdonában álló, de Terézváros közigazgatási területén kialakított díjköteles közúti várakozóhelyeket (a továbbiakban: parkolási rendszerek) hosszú távon biztonságosan és magas fokú üzembiztossággal, hatékonyan üzemeltesse.

További cél a rendszerműködés teljes körű megfelelésének biztosítása a közúti közlekedésről szóló 1988. évi I. törvényben; Budapest Főváros Közgyűlésének 30/2010.(VI. 4.) önkormányzati rendeletében - „Budapest Főváros közigazgatási területén a járművel várakozás rendjének egységes kialakításáról, a várakozás díjáról és az üzemképtelen járművek tárolásának szabályozásáról”-, valamint a Budapest Főváros VI. kerület Terézváros Önkormányzat Képviselő-testületének a Terézváros közterületein a járművel várakozás rendjét megállapító mindenkor hatályos önkormányzati helyi rendeletben (a továbbiakban: Rendelet) foglaltaknak.

A Fővárosi Önkormányzat tulajdonában álló díjköteles várakozóhelyek használatából származó, őt megillető követelések elkülönített nyilvántartása és kezelése, valamint a Fővárosi Önkormányzattal történő tételes pénzügyi elszámolás teljesítése, továbbá a követelésekkel összefüggésben nyilvántartott személyes adatok szigorú elkülönítése miatt egy elkülönült, a Fővárosi Önkormányzat tulajdonában álló VI. kerületi várakozóhelyeken rögzített parkolási eseményekhez kapcsolódó követelések és panaszok kezelésére alkalmas önálló parkolási ellenőrzési és ügyfélszolgálati rendszer működtetése szükséges.

E célok megvalósulásának egyik alapvető feltétele, hogy a parkolási rendszereknek külön-külön részét képezze egy, a parkolás-üzemeltetés ügyvitelének minden részfeladatát támogató informatikai rendszer, amelynek integráns része az utcai ellenőrzések komplex feladatrendszerének lefolytatását lehetővé tevő szoftver.

A jelen beszerzésben nyertes ajánlattevő feladata, hogy az e beszerzés során megállapított ütemezés szerint az Ajánlatkérő részére három, egymástól függetlenül működő parkolás ügyviteli és parkolás ellenőrzési szoftver példányt biztosítson, amennyiben szükséges úgy azt Ajánlatkérő eszközein telepítse, és Ajánlatkérő munkatársai részére a szükséges oktatást bonyolítsa le és a rendszer üzemeltetése során Ajánlatkérő (Megrendelő) részére távfelügyelet és helyszíni beavatkozás útján nyújtson műszaki támogatást a szállított szoftverek üzemeltetésében, valamint végezze folyamatosan az ajánlatkérőnél 2011. április 18. és 2016. december 31. között használat Juszícia Parkolás ellenőrzési és ügyviteli rendszerek karbantartását az abban nyilvántartott követelések eredményes behajtása érdekében.

Jelen dokumentum a beszerzés céljainak rögzítését követően, annak egyes elemeivel és a megvalósítással kapcsolatos általános és speciális követelményeket fogalmaz meg. A

dokumentumban megfogalmazott követelmények a rendszerrel kapcsolatos minimum követelmények, így a követelményeknek való maradéktalan megfelelés alapelvárás, azaz az érvényes ajánlattétel feltétele!

## **2 MŰSZAKI MELLÉKLET**

### **2.1. A rendszer általános leírása**

#### **2.1.1 Parkolás ellenőrzés**

A parkoló ellenőr ellenőrzi, hogy a rendeletben meghatározott módon rendelkezik-e ingyenes várakozásra jogosító hozzájárulással, igazolvánnyal, megkülönböztető jelzéssel, vagy fizetett-e várakozási díjat a parkolási övezetben várakozó gépkocsi.

Az ellenőrzés formái:

- várakozási hozzájárulás meglétének és használatának ellenőrzése szemrevételezéssel
- érvényes jegy meglétének ellenőrzése szemrevételezéssel
- egyéb várakozásra jogosító jelzések, igazolványok, bizonylatok ellenőrzése szemrevételezéssel
- parkolások ellenőrzése elektronikus úton PDA eszköz segítségével

Parkolási eset adatfelvitel

A Parkolási esetet a parkoló ellenőr, a használatában lévő, rendszerbe regisztrált kézi számítógéppel adatbevitel útján rögzít, és amennyiben jogosulatlan parkolást észlel, a pótdíj megállapításáról szóló értesítést a kapcsolt nyomtatóval kinyomtatja.

Parkolási eset adatfeldolgozás

A rögzített várakozási esemény ellenőr által felvett adatait a kézi számítógép on-line üzemmódban titkosított adatcsatornán keresztül továbbítja a központi nyilvántartó rendszer felé.

#### **2.1.2 Parkolás ügyvitel**

Értékesítés

A Parkolás Üzemeltetőjének az általa értékesített szolgáltatások adatainak kezelése közben egyidejűleg Számla adatokat is képezni kell. Az értékesített szolgáltatásról vagy cikkről, illetve a befizetett pótdíjról számla állítható/állítandó ki, a számviteli törvényben meghatározott tartalommal.

Értékesítési tételek

Az értékesítéskor több tételt kell tudni egyszerre értékesíteni, ezek különböző jogcsoporthoz tartozó szolgáltatások lehetnek. Amennyiben egy partner számára, adott időpontban több tételt kell értékesíteni, azok egy számlán, számla sorokban kerülnek elszámolásra.

Fizetési mód

A pénztárban kiállított számlához az alábbi fizetési módok valamelyikét kell rendelni:

Kézpénzes  
Bankkártyás  
Átutalásos  
Postai  
Külső

#### *Kézpénzzel történő fizetés*

Lehetőséget kell biztosítani az ügyintézőnek az ellenőrző pénztárzárásra, ami nem végleges! A bevételi pénztárbizonylatot külön kinyomtatva csatolni lehessen a számlához. A bevételi pénztárbizonylat és a számla logikai kapcsolatban legyen a programon belül. Pénztárzáráskor készülő bizonylatok:

- Napi tételes pénztárjelentés ügyintézőnként
  - Tartalma:
    - Ügyintéző neve
    - Befizetési bizonylat sorszáma
    - Számlaszám
    - Bruttó érték
    - Áfa tartalom
    - Kerekítési összeg
    - Ténylegesen befizetett összeg
- Összesítés a bruttó, áfa, kerekítési különbözet és a ténylegesen befizetett összeg oszlopokról.
- Összesített pénztárjelentés jogcím főcsoportonként. A jelentés végén itt is van összesítés: bruttó érték, ÁFA tartalom, kerekítési különbözet és ténylegesen fizetett összeg.

Az összetartozó pénztárjelentések sorszáma megegyezik és a végösszegeknek is egyezniük kell.

**PÉNZTÁRJELENTÉS CSAK A KÉSZPÉNZES BEFIZETÉSEKRŐL KÉSZÜL.!**

#### *Bankkártyával történő fizetés*

A **számla kelte** a számla kibocsátásának napja.

**Teljesítés időpontja** alapértelmezett értéként a számlakibocsátás napja, de az ügyintéző által változtatható legyen.

**Fizetési határidő** alapértelmezetten a számla keltétől **3 nap**, szintén módosítható legyen.

Befizetési bizonylat nem szerepelhet a számlán!

#### *Átutalással történő fizetés*

A **számla kelte** a számla kibocsátásának napja.

**Teljesítés időpontja** alapértelmezett értéként a számlakibocsátás napja, de az ügyintéző által változtatható legyen.

**Fizetési határidő** alapértelmezetten a számla keltétől **8 nap**, szintén módosítható legyen.

Befizetési bizonylat nem szerepelhet a számlán!

#### *Postai befizetés*

Alapbizonylat a postai csekkek és fizetési felszólítások.

A **számla kelte** a számla kibocsátásának napja.

**Teljesítés időpontja** alapértelmezett értéként a számlakibocsátás napja, de az ügyintéző által változtatható legyen.

**Fizetési határidő** alapértelmezetten a számla kibocsátásának napja, szintén módosítható legyen.

Befizetési bizonylat nem szerepelhet a számlán!

#### *Külső befizetés*

A külső befizetési módról akkor beszélünk, ha a számlázás a parkolójegy kiadó automatákból származó szelvények vásárlásáról utólag történik. Ebben az esetben a számla ellenértéke az automata bevételek egy részéből származik.

### **Értékesíthető szolgáltatások, cikkek**

Parkolójegy kiadó automatából származó szelvény

A parkolási szolgáltatást igénybe vevő személyek, összegyűjtve szelvényeiket, azok értékéről számlát kérhetnek. Ilyen esetben át kell venni és iktatni kell azokat a számla másolattal együtt. Ehhez a jogcímhez nincs ár hozzárendelve. A forgalmi rendszám adataként egy konstans, de fiktív rendszámot rendel az ügyintéző.

Parkolási pótdíj

A jogosultság nélkül parkolókat által befizetendő szankciós jellegű pótdíj, amelynek mértéke jogszabályban rögzített.

Egyéb, költség jellegű befizetések. Ilyen befizetés lehet a felszámított adminisztrációs költség, az eljárási díj, ügyvédi munkadíj, illeték, stb.

CHIP kártyák

Automatákkal ellátott területen jegy váltására jogosító elektronikus fizetőeszköz, melyet a parkolási rendszer üzemeltetője forgalmaz.

### **A parkolási ügyek (esetek) kezelésének folyamata. A folyamat létszakai**

Keletkezésük

Az esetek a parkoló ellenőrök területen történő munkája során, a díjfizetés nélküli jogszerűtlen várakozások dokumentálásával keletkeznek. A dokumentálás a kézi számítógép eszközön történő adatbevitellel, bizonylat és csekk kiállításával, kép és videofelvétel készítésével történik. A csekket és a bizonylat eredeti példányát elhelyezik az autón. A dokumentálás befejezését követően az esetek mobil internetes titkosított adatkapcsolat útján az ügyviteli szoftverben önálló azonosítóval rendelkező esetként rögzülnek.

A folyamatok

Az így keletkezett esetek a pótdíj banki átutalással, csekken, vagy az ügyfélszolgálat pénztárában történő befizetése által lezárásra kerülhetnek.

Ennek elmaradása esetén, vagy a kihelyezett értesítőre benyújtott panasz által az ügy (eset) további létszakába léphet.

A pótdíjfizetés elmaradása esetén a dokumentált adatok alapján (rendszám, autómárka) megtörténik a gépjármű üzemeltetőjének azonosítása, akinek címzett felszólítás küldhető.

Panasz benyújtása esetén vizsgálat indul, melynek eredménye lehet az eset lezárása, vagy a panasz elutasítása és az üzembentartó címzett felszólítása.

A címzett felszólítást követően az eset (költségekkel növelt összegű) befizetés útján rendezhető, vagy a fizetés elmaradása esetén megkezdődhet a követelés behajtása, mellyel az eset újabb létszakába lép.

E behajtásra irányuló eljárás már ügyvédi felszólítás, majd a Magyar Országos Közjegyzői Kamara elektronikus rendszerén keresztül fizetési meghagyásos eljárásban, amely ellentmondás esetén peres eljárásban is folytatódhat, majd bírósági végrehajtás útján fejeződik be.

## **2.2. A support**

A távfelügyelettel lehetővé válik, hogy a parkolást üzemeltető cégnél felmerülő kérdésekkel, problémákkal kapcsolatban tényleges kiszállás nélkül is hasonló hatékonysággal tud az azt ellátó személy foglalkozni, mintha a felhasználó székhelyén ülne.

### **2.3. KÖVETELMÉNYEKNEK VALÓ MEGFELELÉSSEL KAPCSOLATOS ELVÁRÁS**

A dokumentumban megfogalmazott követelmények a rendszerrel kapcsolatos minimum követelmények, így az eljárásban a követelményeknek való maradéktalan megfelelés alapelvárás!

## **2.4. A PARKOLÓ ÜGYVITELI ÉS ELLENŐRZŐ RENDSZEREK TERVEZETT (JELEN BESZERZÉS EREDMÉNYEKÉPPEN MEGVALÓSULÓ) MŰKÖDÉSÉRE, VALAMINT AZ ÜZEMELTETÉS MŰSZAKI TÁMOGATÁSÁRA ÉS RENDELKEZÉSRE ÁLLÁSRA VONATKOZÓ KÖVETELMÉNYEK**

### **2.4.1 Általános követelmények**

1. Az Ajánlattevő által biztosított ügyviteli és ellenőrzési szoftver példányok működésének teljes mértékben meg kell felelnie
  - a közúti közlekedésről szóló 1988. évi I. törvényben,
  - Budapest Főváros Közgyűlésének a 30/2010. (VI. 4.) számú, a Budapest főváros közigazgatási területén a járművel várakozás rendjének egységes kialakításáról, a várakozás díjáról és az üzemképtelen járművek tárolásának szabályozásáról szóló önkormányzati rendeletében, valamint
  - Budapest Főváros VI. kerület Terézváros Önkormányzat Képviselő-testületének a Terézváros közterületein a járművel várakozás rendjét megállapító mindenkor hatályos önkormányzati helyi rendeletben foglaltaknak,
  - a 2011. évi CXII. törvény adatkezelési és adatbiztonsági elveinek (I. és II. fejezet)
  - a 2000. évi C. törvény számviteli előírásainak, különös tekintettel a a 169.§ (1) bekezdésére.
2. Az ügyviteli szoftver példányokkal szembeni alapvető követelmény, hogy az Ajánlatkérő székhelyén már működő alábbi informatikai környezet és a telepítendő ügyviteli szoftver közötti együttműködés kialakítására:

a) Végfelhasználói számítógépek:

- A parkolási rendszer végfelhasználói szabvány x86 CPU-val felszerelt PC-kről érhessek el a rendszert Microsoft Windows 7 Professional 64 bites operációs rendszer használatával.
- a végfelhasználói számítógépek az ügyviteli szoftverhez szigorúan egyedileg azonosított módon csatlakozhassanak olyan hardveres egyedi adatok alapján, amely csak az adott végfelhasználói-számítógépre jellemzőek, és amelyek nem másolhatóak. Nem regisztrált számítógépről a rendszer ne legyen elérhető, még akkor sem, ha valaki esetleg megszerzi a kliens programot és egy érvényes felhasználói bejelentkezési nevet és a jelszavát.
- A végfelhasználói számítógépek és a központi rendszer között lefolytatott kommunikáció során úgynevezett RSA-eljárást alkalmazó nyílt kulcsú (vagyis „aszimmetrikus”) titkosító algoritmust használjon.
- Az egyedi azonosítási előírások figyelembe vételével a rendszer biztosítson biztonságos hozzáférést a nyílt Interneten keresztül távoli felhasználásra úgy, hogy költséghatékonysági okokból a végpontokon ne kelljen egyéb kiegészítő hardvert vagy szoftvert igénybe venni. A hozzáférés bármikor központilag visszavonható legyen.

b) Központi rendszer (szerverek, adatbázis)

- A központi rendszer adatbázisa fizikailag is elkülöníthető kell hogy legyen a rendszer többi részétől, így az sem a nyílt Internet felől, sem a belső hálózaton lévő munkaállomásokról közvetlen módon ne legyen elérhető.
- A központi állomány-kiszolgálón tárolt, a parkolási rendszerhez kapcsolódó állományok tárolását oly módon kell kezelnie a parkolási rendszernek, hogy az esetleges szerver bővítés vagy karbantartás esetén ne kelljen adatbázis-módosításokat eszközölni.
- Feltétel, hogy a parkolási rendszer szoftver részei által végzett adatbázis - módosítások és egyéb releváns műveletek központilag naplózva legyenek. Azaz minden adatbázis változást kiváltó utasítás és egyéb releváns művelet központilag naplózásra kerüljön oly módon, hogy ahhoz a rendszer felhasználói semmilyen módon ne férhessenek hozzá.
- A naplózás során rögzített időadatokat semmilyen módon ne lehessen befolyásolni a kliens gépek lokális órájának manipulálásával.
- Az ügyviteli szoftvernek az alábbi meglévő hardver és szoftver környezetben kell üzemelnie:

HP ML150G6 szerverek (kettős fizikai redundancia) és HP P2000 storage adattárolóval, Enterprise Linux operációs rendszerrel és Oracle 10.2g adatbázis kezelő szoftverrel Real Application Cluster környezetben a magas rendelkezésre állás céljából.

#### **2.4.2 A parkolás ellenőrző rendszer egyes követelményei**

1. A telepítésre kerülő ügyviteli rendszer példányok integráns részét kell hogy képezze az utcai ellenőrzések komplex feladatrendszerének lefolytatását lehetővé tevő 6.5, vagy magasabb verziószámú Microsoft Windows Mobile operációs rendszert igénylő szoftver.
2. A parkolás ellenőrző szoftver példányoknak alkalmasnak kell lennie arra, hogy az ajánlatkérő alábbi, már működő hardware és szoftver környezetben működjön:



25 db Motorola ES 400 típusú EDA kézi számítógép  
15 db MC67 a vállalati felhasználású Motorola adatgyűjtő kézi számítógép  
Microsoft Windows Mobile 6.5 operációs rendszer  
40 db Zebra MZ 320 típusú mobil nyomtató berendezés

3. A parkolás ellenőrző szoftver példányoknak az ellenőr által használt kézi számítógép eszközön, annak bekapcsolását követően, operátori beavatkozás nélkül alaphelyzetbe kell állnia annak érdekében, hogy ne történhessen az esetek dokumentálását befolyásoló módosítás.
4. Az ellenőri kliens szoftverből történő kilépés, valamint a kézi számítógép operációs rendszeréhez és alkalmazásaihoz történő hozzáférés lehetőségét a felhasználó ellenőr számára lehetetlenné kell tenni, az esetek dokumentálásának befolyásoló módosítások elkerülése érdekében.
5. A telepítésre kerülő szoftvereknek ki kell zárniuk, hogy a rendszerhez olyan kézi számítógép, vagy bármely más eszköz csatlakozzon, amely egyébként nem az üzemeltető tulajdonában, vagy használatában álló parkolás ügyviteli vagy ellenőrzési célú eszköz. Minden egyes kézi számítógép legyen egyedileg azonosított olyan hardveres egyedi adatok alapján, amelyek csak az adott kézi számítógépre jellemzőek, amelyek nem másolhatóak.
6. Az ellenőrök a kézi számítógépet, a bekapcsolást követően, saját felhasználó nevük és jelszavuk begépelésével indíthatják el. A kézi számítógép online azonosítás/bejelentkezés után csak meghatározott ideig forgalmazhasson adatot a központi rendszerrel, utána új azonosítás/bejelentkezés legyen kikényszerítve.
7. A parkolás ellenőrző program működése során a rögzített adatokat a tévesztések elkerülése, illetve a feldolgozás sebességének növelése miatt listákból kell kiválasztani, míg egyes adatok esetében (pl.: forgalmi rendszám) kontroll bevittet kell alkalmazni, amelynek eltérése esetén az ellenőrzés és/vagy a pótdíjazás nem folytatható.
8. A parkolás ellenőrző program működése során folyamatosan biztosítani kell az ellenőrzésre használt kézi számítógép óraidejének atomórához történő szinkronizálását.
9. A parkolás ellenőrző program működése során folyamatosan biztosítani kell az ellenőrzésre használt kézi számítógép beépített GPS vevője általi földrajzi helymeghatározást, melynek adatait az eset dokumentálása során rögzíteni és az ügyviteli szoftver adatbázisában, az esethez egyedileg generált azonosítóval történő kapcsolódás biztosításával, tárolni kell.
10. Elektronikus időbélyegzés és digitális aláírás lehetőségének megteremtésével biztosítani kell, hogy egy független, akkreditált időbélyeg-szolgáltató ill. digitális aláírás-szolgáltató bizonyítsa az időadatok hitelességét és az adattartalom sértetlenségét Magyarország bíróságai előtt megkérdőjelezhetetlen módon. Az elektronikus időbélyegzést magyarországi minősített időbélyeg szolgáltató minősített szolgáltatásaival kell tudnia elvégezni.

11. A parkolás ellenőrzésére szolgáló program példányok segítségével az ellenőr számára biztosítani kell annak automatizált lekérdezési lehetőségét, hogy az ellenőrzés alá vont gépjárműnek van-e az azon a napon már érvényes lakossági várakozási hozzájárulása, illetőleg az adott napon már kihelyezett pótdíjfizetési felszólítása.
12. A parkolás ellenőrzésére szolgáló program segítségével az ellenőr számára biztosítani kell annak automatizált lekérdezési lehetőségét, hogy az ellenőrzés alá vont gépjárműnek van-e a Nemzeti Mobilfizetési Zrt mobilparkolás-szolgáltatónál aktuálisan futó, az adott helyen érvényes, mobiltelefonról indított díjfizetése.

A külső mobilparkolás-szolgáltató rendszeréhez történő kapcsolódás fizikailag redundáns módon is biztosítva van, így a parkolási ellenőrzési rendszer és a külső fél által biztosított mobilparkolás-lekérdezés illesztését olyan módon kell biztosítani, hogy az egyik kapcsolódási lehetőség megszűnése ne okozzon fennakadást a parkolóellenőri lekérdezésben. Azaz a parkolási rendszer képes legyen emberi beavatkozás nélkül a fizikai tartalék kapcsolaton is eljuttatni a mobilparkolás lekérdezést a külső fél által biztosított mobilparkolási rendszerhez.

13. A parkolás ellenőrzésére szolgáló program példányoknak alkalmasnak kell lennie arra, hogy az abban megadott parancsra az ellenőr által dokumentált eset adatainak összegyűjtését követően a kézi számítógép és az ellenőrnél lévő – a kézi számítógéphez Bluetooth kapcsolattal csatlakozó)- mobil nyomtató felhasználásával minden vonatkozó jogszabályi előírásnak megfelelő pótdíj megállapításáról szóló értesítés kerüljön kinyomtatásra.
14. A parkolás ellenőrzésére szolgáló program példányoknak alkalmasnak kell lennie arra, hogy a külföldi rendszámú gépjármű esetén a fizetési felszólítás német és angol nyelven is kinyomtatható legyen.
  - A parkolás ellenőrzésére szolgáló program példányok az eset ellenőr által rögzített adatait on-line módon az ügyvitel működéséért felelős szerverre továbbítja, majd a kézi számítógép adatbázisából törli ezeket.
15. A kézi számítógép által a szerverre küldött adatok áramlásának védettnek kell lennie. Biztosítani kell továbbá, hogy sem az adatok továbbítása során, sem azoknak a szerveren történő rögzítését követően a dokumentált adatok megváltoztatására ne legyen lehetőség. Minden egyes kézi számítógép egyedi kommunikációt folytasson az online működés során a központi rendszerrel egy egyedileg generált titkosító kulccsal, mellyel kódolja az online azonosítás/bejelentkezés során az Interneten áthaladó forgalmat..

### **2.4.3 A parkolás ügyviteli szoftver egyes követelményei**

16. Az ügyviteli szoftver példányoknak alkalmasnak kell lennie
  - az egyes értékcikkek (pl.: chipkártyák) számviteli jogszabályoknak megfelelő módon, különböző nyilvántartott jogcímen történő értékesítésére, illetőleg a készletek nyilvántartására,
  - pénztári funkció betöltésére, így

- pénztárbizonylatok,  
számlák,  
pénztárjelentések elkészítésére,
- a követelések és befizetések nyilvántartására, illetőleg a befizetések automatizált módú azonosítására és a megfeleltetett követelésekhez történő automatikus hozzárendelésre, valamint ezáltal az eset részben vagy egészben történő rendezetté tételére,
  - a befizetett pótdíjak, várakozási díjak, ügyviteli költségek elkülönített nyilvántartására és kezelésére, valamint a hozzájuk tartozó tételes ÁFA analitikák elkészítésére,
  - a számviteli jellegű feladatokról és forgalmakról összesítő jelentések készítésére
  - a programból az adatok és információk programozói közreműködés nélkül az operátor, illetve felhasználó által szabadon összeállított szempontok alapján lekérdezhetőek kell, hogy legyenek.
17. A telepítésre kerülő ügyviteli szoftver példányoknak automatizált módon kell elvégeznie a rendezetlen esetek releváns adatainak elévülési határidőkre tekintettel történő összegyűjtését és a központi gépjármű üzembentartói, illetve személyi adat és lakcím nyilvántartásból származó adatok lekérdezését, valamint a kapott adatok esethez rendezését.
18. Automatizált módon kell továbbá törölni minden olyan személyes adatot, amelyek esetében az adatkezelés célhoz kötöttsége már nem áll fenn.
19. Az ügyviteli szoftver példányok segítségével a felhasználónak szűrni és gyűjteni kell tudni az elévülési határidőn belül rendezetlen eseteket, és azokhoz – iratsablon felhasználásával - az ügyviteli szakasznak megfelelően felszólítást, ügyvédi felszólítást, valamint az azokhoz tartozó tértivevényt és csekk(level)et generálni és nyomtatni.
20. Az ügyviteli szoftver példányok tekintetében elvárás, hogy az ügyfelektől érkező panaszokat, a panasz-, és egyéb ügyekben érkező beadványokat a közfeladatot ellátó szervek iratkezelésének általános szabályairól szóló 335/2005.(XII.29.)Korm. rendelet előírásai szerint abban iktatni lehessen, valamint automatizált és folyamatos legyen az egyes ügyek követése, azaz a panaszok tárgyában hozott döntések szoftver szinten paraméterezettek legyenek, és az egyes döntések alapján az ügyviteli rendszer automatikusan továbbítsa az ügyet a következő ügyviteli szakaszba, vagy zárja azt le.
21. Az ügyviteli szoftver legyen alkalmas a meg nem fizetett díjak és pótdíjak ún. nemperes és peres úton történő behajtásának számviteli jellegű (költségek, díjak, illetékek nyilvántartása) és adminisztratív támogatására is.

E körben az ügyviteli szoftver példányokkal szembeni alapvető követelmény, hogy kommunikálni tudjon a Magyar Országos Közjegyzői Kamara (MOKK) Elektronikus rendszerével, képes legyen tömegesen fizetési meghagyás és végrehajtás xml alapú előállítására a lehető legkevesebb operátori beavatkozást igénylő informatikai folyamat keretében. Alkalmas legyen a MOKK rendszeréből érkező státuszok kezelésére, illetve az eljárásokhoz kapcsolódó pénzügyi tranzakciók csoportos elektronikus feladására a végrehajtási előlegek és földhivatali illetékek utalásához.

22. Alapvető elvárás, hogy az ügyviteli szoftver példányok az adatbázisban tárolt adatkörből eseti igények szerint (azaz akár azok összes lehetséges kombinációjában) készülő kimutatások és statisztikák programozó közreműködése nélküli készítése által a lehető legszélesebb körben támogassa a vezetői döntések megalapozását.
23. Legyen alkalmas az esetleges személyi változások (pl.: ellenőrök) ügyviteli relevanciáinak kezelő általi átvezetésére.
24. Az ügyviteli szoftver példányok felhasználása útján, az ellenőri kézi számítógépek GPS jeleinek gyűjtése, rendszerezése által legyen követhető az egyes ellenőrök területen történő mozgása akként, hogy tevékenységét az egyes kézi számítógéppel végzett cselekmények eltérő módon történő megjelenítése folytán elemezni lehessen.
25. Elengedhetetlen feltétel továbbá az ügyviteli és integrált parkolás ellenőrzési szoftverek alkotta rendszer működésbeli zárttságának és biztonságának magas foka annak érdekében, hogy a bírósági út igénybevételel történő behajtási ügyekben a rendszerben gyűjtött, rögzített és kezelt adatok teljes bizonyító erővel legyenek felhasználhatóak, valamint azért, hogy üzemeltető maradéktalanul meg tudjon felelni a rá vonatkozó szigorú adatvédelmi szabályoknak.  
Ajánlattevőnek a rendszer zártságára és biztonságára vonatkozó nyilatkozatát az ajánlatához csatolnia kell!

#### **2.4.4 Az üzemeltetés, technikai támogatás és rendelkezésre állás**

Ajánlattevő a szerződés aláírását követően naponta legalább 8 óra hosszban köteles Ajánlatkérő rendelkezésére állni, a szerződés teljesítése érdekében szükséges egyeztetések, konzultációk biztosítása érdekében. A rendelkezésre állás keretében Ajánlattevő az általa foglalkoztatott legalább egy fő munkaező rendszeres rendelkezésre tartása útján telefonon, vagy elektronikus úton fogadja az üzemeltetői bejelentéseket, és haladéktalanul intézkedik azok megoldására. A rendelkezésre állási időben bejelentett üzemeltetői igény esetén haladéktalanul kell a javítási munkát megkezdeni és a hibát a lehető legrövidebb idő alatt el kell hárítani.

A szolgáltatás ellátása elsősorban távfelügyelet útján történik, azonban a távfelügyelet útján el nem hárítható hibák esetén Ajánlattevőnek a bejelentéstől számított 12 órán belül Ajánlatkérő 1064 - Budapest, Rózsa u. 81-83. szám alatti székhelyére kiszállva, a helyszínen kell a hibaelhárítási feladatot megkezdeni.

#### **2.5 Új adatállománnyal nem bővülő ügyviteli szoftver továbbüzemeltetésére vonatkozó követelmények**

Ajánlatkérő 2011 áprilisától felhasználója a Jusztícia elnevezésű Parkolás Ellenőrzési és Ügyviteli Rendszernek (a továbbiakban: Rendszer), amelyben a parkolás üzemeltetési tevékenység kezdetétől rögzítésre kerültek a díj és pótdíj iránti követelések, valamint az ezek érvényesítése érdekében indult eljárások során felmerült költségek, mint követelés elemek.

A működő rendszerben 2016. december 31. napját követően Ajánlatkérő további pótdíjazási eseményt nem rögzít, így a parkoló ellenőri tevékenységgel kapcsolatos online funkcionalitásra már nincs szükség, ugyanakkor a Rendszernek a régi parkolási események (pótdíjak) tárolása, kezelése és feldolgozása körében mindazt a funkcionalitást biztosítania kell, amit 2017. január 1. napját megelőzően biztosított.

A Rendszer további üzemeltetése során minimum elvárás, hogy a 2.4.3. pontban írt szoftver funkcionalitás teljesüljön, valamint az, hogy az üzemeltetés a 2.4.4. pontban írt technikai támogatás és rendelkezésre állás mellett valósuljon meg.

## 2.6 A feladat általános megfogalmazása és követelmények

A jelen beszerzés tárgyát képező áru és szolgáltatások beszerzésének fő célja, az hogy, három egymástól teljesen független, önállóan és zavarmentesen működő parkolás ellenőrzési és ügyviteli rendszer működése legyen biztosított a feladatellátás folyamatosságának lehető legcsekélyebb mértékű akadályoztatása mellett.

### 2.6.1. ÁLTALÁNOS KÖVETELMÉNYEK

1.	Ajánlattevő által megadott teljes ajánlati ár, azaz a szerződéses összeg, a működő rendszerek átadásáig valamennyi költséget tartalmazza – kivéve ahol ez a követelményekben külön jelezve van. A szerződéses összeg a szerződés ideje alatt semmilyen jogcímen nem emelhető.
----	---

### 2.6.2. A MEGVALÓSÍTÁSRA VONATKOZÓ KÖVETELMÉNYEK

1.	A megvalósított rendszereknek teljes mértékben meg kell felelnie a közúti közlekedésről szóló 1988. évi I. törvény vonatkozó előírásainak; Budapest Főváros Közgyűlésének 30/2010. (VI.4.) önkormányzati rendelete - „Budapest Főváros közigazgatási területén a járművel várakozás rendjének egységes kialakításáról, a várakozás díjáról és az üzemképtelen járművek tárolásának szabályozásáról” - 6.sz. mellékletének „A parkolás üzemeltetési rendszer feltételei” III. „Technikai feltételek” pontjában foglaltaknak, valamint a parkolás üzemeltetési tevékenységet szabályozó mindenkor hatályos helyi önkormányzati rendeletnek.
2.	A helyszíni üzembe helyezéshez szükséges anyagok, kiegészítő vagy opcionális elemek, driverek biztosítása akkor is ajánlattevő feladata, ha - annak szükségességét nem ismerve – ajánlatkérő azt tételesen nem kérte, illetve ajánlattevő az ajánlatában nem szerepeltette.
3.	A rendszernek támogatnia kell vezetői információk kinyerését: <ul style="list-style-type: none"> <li>- statisztikai adatok</li> <li>- pénzügyi elszámolási adatok</li> </ul>

Az ajánlattétel során az Ajánlattevőnek minden olyan eszközre vonatkozóan pontos darabszámot kell megadnia, amelyek esetében az a jelen műszaki dokumentációban nem szerepel.

### 2.6.3. Elvégzendő feladatok és azok követelményei

1.	A Budapest Főváros VI. Kerület Terézváros Önkormányzata tulajdonában álló közúti várakozóhelyek üzemeltetése érdekében nem maximált számú hozzáférést biztosító parkolás ügyviteli szoftver licenc és 40 db parkolás ellenőrzési kliens (kézi számítógép) szoftver licenc biztosítása, szükség szerinti telepítése, beüzemelése, valamint a
----	---

	Budapest Főváros Önkormányzata tulajdonában álló, de a VI. kerület közigazgatási területén kialakított közúti várakozóhelyek üzemeltetése érdekében nem maximált számú hozzáférést biztosító parkolás ügyviteli szoftver licenc és 6 db parkolás ellenőrzési kliens (kézi számítógép) szoftver licenc biztosítása és szükség szerinti telepítése, beüzemelése, továbbá a szoftverek üzemeltetésének 24 hónapon keresztül történő technikai támogatása készenléttel, távfelügyelettel és Ajánlatkérő 1064 – Budapest, Rózsa. u. 81-83. szám alatti székhelyén történő helyszíni hibaelhárítással.
2.	A szállított szoftvereknek az Ajánlatkérő által biztosított eszközökre történő telepítését és üzembe helyezését, ezáltal a komplex működő rendszer megvalósítását az Ajánlattevőnek kell megoldani.
3.	Az ajánlatkérőnél 2011. április 18. és 2012. december 31. között is működtetett Jusztícia Parkolás Ellenőrzési és Ügyviteli Rendszernek a benne tárolt adatok végleges és maradéktalan feldolgozásáig, de legfeljebb 24 hónapig, azaz 2018. december 31. napjáig terjedő idejű üzemeltetése.

## 2.7. A műszaki (szakmai) ajánlat minimálisan elvárt tartalma

1. Az ajánlatnak részletes ábrával kiegészítve be kell mutatnia a rendszer felépítését, az egyes rendszer elemek kapcsolatát.  
A megoldás bemutatása során ki kell térni:
  - a rendszer bővítési lehetőségeire
  - a vonatkozó hatályos jogszabályoknak való megfelelésre, amelyek az alábbiak:
    - a közúti közlekedésről szóló 1988. évi I. törvény,
    - Budapest Főváros Közgyűlésének 30/2010. (VI. 4.) önkormányzati rendeletében - „Budapest Főváros közigazgatási területén a járművel várakozás rendjének egységes kialakításáról, a várakozás díjáról és az üzemképtelen járművek tárolásának szabályozásáról”
    - a hatályos vonatkozó önkormányzati rendelet.
2. Az ajánlatnak tartalmaznia kell, hogy az Ajánlattevő az Ajánlatkérőtől a projekt megvalósítása során milyen feladatokban látja szükségét operatív együttműködésnek, meg kell adnia azok becsült erőforrás és időigényét, ütemterv szerinti időtartamát.

## 7. NYILATKOZATMINTÁK

*1. számú minta*

### FELOLVASÓLAP

„Parkolás üzemeltetési tevékenység ellátását támogató parkolási ellenőrzési és ügyfélszolgálati rendszerek szoftver licencének biztosítása és a felhasználás szakmai támogatása” tárgyú közbeszerzési eljárásban

<b>Ajánlattevő neve:</b>	
<b>Ajánlattevő székhelye:</b>	
<b>Belföldi adószáma:</b>	
<b>Képviselő neve:</b>	
<b>Kapcsolattartó személy neve:</b>	
<b>Ajánlattevő / kapcsolattartó személy telefon / mobil száma:</b>	
<b>Ajánlattevő/ kapcsolattartó személy faxszáma:</b>	
<b>Ajánlattevő/ kapcsolattartó személy e-mail címe:</b>	

	<b>Ajánlat</b>
„Régi” Jusztícia havi licenc díja (nettó Ft/hó)	
„Új” Jusztícia havi licenc díja (nettó Ft/hó)	
„Fővárosi” Jusztícia havi licenc díja (nettó Ft/hó)	
„Régi” Jusztícia havi támogatási díja (nettó Ft/hó)	
„Új” Jusztícia havi támogatási díja (nettó Ft/hó)	
„Fővárosi” Jusztícia havi támogatási díja (nettó Ft/hó)	
Fejlesztési óradíj (a megajánlott havidíjban foglalt kötelező mennyiségen felül) (nettó Ft/óra)	
Kiszállási díj (nettó Ft/óra)	
A szerződés szerint bejelentett hiba elhárításának megkezdéséhez szükséges legrövidebb idő (óra), parkolási időn belül	

Kelt: ....., 2016. .... hónap ..... napján

\_\_\_\_\_  
(cégszerű aláírás)

## AJÁNLATTÉTELI NYILATKOZAT

„Parkolás üzemeltetési tevékenység ellátását támogató parkolási ellenőrzési és ügyfélszolgálati rendszerek szoftver licencének biztosítása és a felhasználás szakmai támogatása” tárgyú közbeszerzési eljárásban

Alulírott .....(név), a ..... (cégnév, székhely) cégjegyzésre jogosult képviselőjeként nyilatkozom, hogy a Terézvárosi Vagyonkezelő Nonprofit ZRT. által kiírt, „Parkolás üzemeltetési tevékenység ellátását támogató parkolási ellenőrzési és ügyfélszolgálati rendszerek szoftver licencének biztosítása és a felhasználás szakmai támogatása” tárgyú közbeszerzési eljárásban cégünk, mely a fenti közbeszerzési eljárásban ajánlattevőként vesz részt, nem tartozik a Kbt. 62.§ (1) és (2) bekezdésében foglalt kizáró okok hatálya alá.

Kelt: ....., 2016. .... hónap ..... napján.

.....  
(cégszerű aláírás)



**NYILATKOZAT**

**Ajánlattevő nyilatkozata a Kbt. 62. § (1) bekezdés**

**k) pont kb) alpontja tekintetében**

„Parkolás üzemeltetési tevékenység ellátását támogató parkolási ellenőrzési és ügyfélszolgálati rendszerek szoftver licencének biztosítása és a felhasználás szakmai támogatása” tárgyú közbeszerzési eljárásban

Alulírott .....(név), a ..... (cégnév, székhely) cégjegyzésre jogosult képviselőjeként

**az alábbi nyilatkozatot tesszük:**

társaságunk olyan társaságnak minősül, melyet **nem jegyeznek szabályozott tőzsdén / szabályozott tőzsdén jegyeznek<sup>1</sup>**.

Kelt: ....., 2016. .... hónap ..... napján.

.....  
(cégszerű aláírás)

---

<sup>1</sup> Nem kívánt rész törlendő.

**Ajánlattevő nyilatkozata a Kbt. 62. § (1) bekezdés**

**k) pont kb) alpontja tekintetében 2**

„Parkolás üzemeltetési tevékenység ellátását támogató parkolási ellenőrzési és ügyfélszolgálati rendszerek szoftver licencének biztosítása és a felhasználás szakmai támogatása” tárgyú közbeszerzési eljárásban

1. Alulírott .....(név), a ..... (cégnév, székhely) mint ajánlattevő nyilatkozom, hogy társaságunk olyan társaság, amelyet nem jegyeznek szabályozott tőzsdén, és amelynek a pénzmosás és a terrorizmus finanszírozása megelőzéséről és megakadályozásáról szóló 2007. évi CXXXVI. törvény 3. § r) pontja ra)-rb) vagy rc)-rd) alpontja szerint definiált valamennyi tényleges tulajdonosa megismerhető.

Valamennyi tényleges tulajdonos neve	Valamennyi tényleges tulajdonos állandó lakóhelye

2. Alulírott .....(név), a ..... (cégnév, székhely) mint ajánlattevő nyilatkozom, hogy társaságunk olyan társaság, amelyet nem jegyeznek szabályozott tőzsdén, és amelynek a pénzmosás és a terrorizmus finanszírozása megelőzéséről és megakadályozásáról szóló 2007. évi CXXXVI. törvény 3. § r) pontja ra)-rb) vagy rc)-rd) alpontja szerint definiált tényleges tulajdonosa nincs.

Kelt: ....., 2016. .... hónap ..... napján.

.....  
(cégszerű aláírás)

<sup>2</sup>Opcionális – csak a szabályozott tőzsdén nem jegyzett ajánlattevő tölti ki!

## NYILATKOZAT

„Parkolás üzemeltetési tevékenység ellátását támogató parkolási ellenőrzési és ügyfélszolgálati rendszerek szoftver licencének biztosítása és a felhasználás szakmai támogatása” tárgyú közbeszerzési eljárásban

Alulírott,..... (név), mint a(z) ..... (cégnév, székhely) cégjegyzésre jogosult képviselője az elmúlt három év jelentősebb, szerződés szerűen teljesített, a közbeszerzés tárgya szerinti teljesítések tekintetében az alábbiak szerint nyilatkozom.

<i>Teljesítés dátuma (kezdő és befejező időpont, év/hó/nap pontossággal megadva)</i>	<i>Szerződést kötő másik fél neve és székhelye, kapcsolattartó és elérhetősége</i>	<i>Szerződés tárgya (olyan részletezettséggel, hogy abból az alkalmassági feltételnek történő megfelelés megállapítható legyen)</i>	<i>Teljesítés helye</i>	<i>Ellen-szolgáltatás összege (nettó)</i>	<i>Szerződésszerű teljesítés (igen/nem)</i>

Kelt: ....., 2016. .... hónap ..... napján.

.....  
(cégszerű aláírás)

**NYILATKOZAT**

a Kbt. 66. § (6) bekezdése, és a Kbt. 67. § (4) bekezdése szerinti nyilatkozatok

„Parkolás üzemeltetési tevékenység ellátását támogató parkolási ellenőrzési és ügyfélszolgálati rendszerek szoftver licencének biztosítása és a felhasználás szakmai támogatása” tárgyú közbeszerzési eljárásban

Alulírott ..... (név), mint a(z) ..... (cégnév, székhely) ajánlattevő cégjegyzésre jogosult képviselője a Kbt. 66. § (6) bek. alapján nyilatkozom, hogy

**a) a szerződés teljesítéséhez alvállalkozót igénybe kívánunk venni / nem kívánunk igénybe venni.**

A közbeszerzés azon része(i), amely(ek) teljesítéséhez alvállalkozót veszünk igénybe:

Közbeszerzés érintett részei

**b) az ezen részek tekintetében igénybe venni kívánt és az ajánlat benyújtásakor már ismert alvállalkozók:**

Név, cím	Közbeszerzés érintett részei

Alulírott .....(név), a ..... (cégnév, székhely) cégjegyzésre jogosult képviselőjeként a Kbt. 67. § (4) bek. alapján nyilatkozom, hogy a Terézvárosi Vagyonkezelő Nonprofit ZRT. által kiírt, „Parkolás üzemeltetési tevékenység ellátását támogató parkolási ellenőrzési és ügyfélszolgálati rendszerek szoftver licencének biztosítása és a felhasználás szakmai támogatása” tárgyú közbeszerzési eljárásban a szerződés teljesítéséhez nem veszünk igénybe a Kbt. 62.§-ban foglalt kizáró okok hatálya alá eső alvállalkozó.

Kelt: ....., 2016. .... hónap ..... napján.

.....  
(cégszerű aláírás)

**NYILATKOZAT**

a Kbt. 66. § (2) bekezdése szerint, valamint a kizáró okok fenn nem állásáról és az  
alkalmasságról a  
(eredeti aláírt példányban)

„Parkolás üzemeltetési tevékenység ellátását támogató parkolási ellenőrzési és  
ügyfélszolgálati rendszerek szoftver licencének biztosítása és a felhasználás szakmai  
támogatása” tárgyú közbeszerzési eljárásban

Alulírott .....(név), a ..... (cégnév,  
székhely) cégjegyzésre jogosult képviselőjeként nyilatkozom, hogy a Terézvárosi  
Vagyonkezelő Nonprofit ZRT. által kiírt, „Parkolás üzemeltetési tevékenység ellátását  
támogató parkolási ellenőrzési és ügyfélszolgálati rendszerek szoftver licencének biztosítása  
és a felhasználás szakmai támogatása” tárgyú közbeszerzési eljárásban tárgyú közbeszerzési  
eljárás ajánlati felhívásában foglaltakat megismertük, tudomásul vettük és mindenben  
elfogadjuk. Jelen nyilatkozat aláírásával jelezzük ajánlattételi szándékunkat az eljárásban.

Ajánlatunk elfogadása esetén vállaljuk az eljárást megindító felhívásban és  
dokumentációban meghatározottak szerint a szerződés teljesítését az ajánlatunkban  
szereplő ellenszolgáltatásért.

Vállaljuk, hogy az ajánlattételi határidő lejártától számított 30 napig terjedő időszakra  
tartjuk az ajánlatunkat és az addig ránk nézve kötelező érvényű, valamint ezen időszak  
lejárta előtt bármikor elfogadható.

Alulírott .....(név), a ..... (cégnév,  
székhely) cégjegyzésre jogosult képviselőjeként nyilatkozom, hogy az ajánlattevővel  
szemben nem állnak fenn a Kbt. 62.§ (1) és (2) bekezdésében foglalt kizáró okok.  
Nyilatkozom továbbá, hogy Ajánlatkérő erre vonatkozó felhívására benyújtom a kizáró  
okok igazolására vonatkozó részletes nyilatkozatokat és egyéb igazolásokat a Kbt. 69.§  
(4) bekezdésének megfelelően.

Alulírott .....(név), a ..... (cégnév,  
székhely) ajánlattevő résztvevő szervezet cégjegyzésre jogosult képviselőjeként  
nyilatkozom, hogy az ajánlattételi felhívásban előírt gazdasági, pénzügyi továbbá műszaki,  
szakmai alkalmassági minimum feltételeket teljesítem, az ott előírtaknak megfelelek.

Nyilatkozom továbbá, hogy Ajánlatkérő erre vonatkozó felhívására benyújtom az  
alkalmasság igazolására vonatkozó részletes nyilatkozatokat és egyéb igazolásokat a Kbt.  
69.§ (4) bekezdésének megfelelően.

Kelt: ....., 2016. .... hónap ..... napján.

.....  
(cégszerű aláírás)

**NYILATKOZAT**  
a Kbt. 66. § (4) bekezdése szerint a

„Parkolás üzemeltetési tevékenység ellátását támogató parkolási ellenőrzési és ügyfélszolgálati rendszerek szoftver licencének biztosítása és a felhasználás szakmai támogatása” tárgyú közbeszerzési eljárásban

Alulírott,..... (név), mint a(z) ..... (cégnév, székhely) cégjegyzésre jogosult képviselője kijelentem, hogy a(z) ..... ajánlattevő a kis- és középvállalkozásokról, fejlődésük támogatásáról szóló 2004. évi XXXIV. törvény szerint

mikro-vállalkozásnak /  
kisvállalkozásnak /  
középvállalkozásnak minősül /  
nem tartozik a törvény hatálya alá.\*

Kelt: ....., 2016. .... hónap ..... napján.

.....  
(cégszerű aláírás)

\*A megfelelő rész aláhúzendó.

**NYILATKOZAT ELEKTRONIKUS PÉLDÁNY EGYEZŐSÉGÉRŐL**

„Parkolás üzemeltetési tevékenység ellátását támogató parkolási ellenőrzési és ügyfélszolgálati rendszerek szoftver licencének biztosítása és a felhasználás szakmai támogatása” tárgyú közbeszerzési eljárásban

Alulírott,..... (név), mint a(z) ..... (cégnév, székhely) cégjegyzésre jogosult képviselője nyilatkozom, hogy az ajánlat elektronikus formában benyújtott példánya a papír alapú (eredeti) példánnyal megegyezik.

Kelt: ....., 2016. .... hónap ..... napján.

.....  
(cégszerű aláírás)

## 8. SZERZŐDÉSES FELTÉTELEK

### Szolgáltatási szerződés

Amely létrejött

*egyrésről:*

a **Terézvárosi Vagyonkezelő Nonprofit Zrt.**

székhely: 1064 Budapest, Rózsa u. 81-83.

céggjegyzékszám: 01-10-042987

adószám: 12098336-2-42

képviseli: Járasi László Farkas vezérigazgató, mint **Megbízó**,

*másrésről:*

az **Atlasz Informatika Kft.**

székhely: 1066 Budapest, Dessewffy A. u. 8-10 I/14/A

céggjegyzékszám: 01-09-707420

adószám: 12335543-2-42

képviseli: Mészáros Dezső ügyvezető, **mint Szolgáltató, Licenc Szolgáltató**

(Szolgáltató és Licenc Szolgáltató a továbbiakban együttesen: Szolgáltató)

között alulírott napon és helyen, az alábbi feltételek szerint..

(a **Megbízó**, a **Szolgáltató** és a **Licenc Szolgáltató** továbbiakban együttesen, mint Szerződő Felek)

### 1. Preambulum

A Terézvárosi Vagyonkezelő Nonprofit Zrt., mint ajánlatkérő, a közbeszerzésekről szóló 2015. évi CXLIII. törvény (a továbbiakban: Kbt.) 98. § (2) bek. c) pont szabályainak alkalmazásával közbeszerzési eljárást folytatott le „Parkolás üzemeltetési tevékenység ellátását támogató parkolási ellenőrzési és ügyfélszolgálati rendszerek szoftver licencének biztosítása és a felhasználás szakmai támogatása” tárgyban. A legjobb ár érték arányú ajánlatot Szolgáltató nyújtotta be.

A Megbízó Budapesten a VI. kerületi útvonalakon parkolás ellenőrzési feladatot lát el. Megbízó a parkolás ellenőrzés feladatát 2016. december 31.-éig a „Parkolási Ellenőrzési és Ügyfélszolgálati Rendszerrel” (továbbiakban: Jusztícia) végzi. A Megbízó továbbra is a Jusztíciát kívánja használni. A Megbízó 2012. december 31-ig a közterületi parkolás ellenőrzés feladatát a Budapest Főváros VI. kerület Terézváros Önkormányzata (a továbbiakban: Önkormányzat) nevében végezte, 2013. január 1-től az Önkormányzattal kötött haszonbérleti szerződés alapján végzi. Tekintettel arra, hogy a 2012. december 31.-ig keletkezett parkolási eseményekből származó követelések az Önkormányzatot illetik, és azok érvényesítése még folyamatban van, így az Önkormányzattal történő pénzügyi elszámolás miatt a 2012. december 31.-ig keletkezett parkolási eseményekhez fűződő követelések vagy panaszok személyi-, egyéb azonosító-, pénzügyi és jogi adatait a 2013. január 01. napjától keletkező parkolási eseményekhez fűződő követelések személyi-, egyéb azonosító, pénzügyi és jogi adataitól szigorúan elkülönítetten kell kezelni. A fentiek következtében a Megrendelő részére már telepített Jusztíciától (a továbbiakban: „Régi” Jusztícia) egy elkülönült, a 2013.



január 01.-jétől keletkező parkolási eseményekhez kapcsolódó követelések és panaszok kezelésére alkalmas új parkolási ellenőrzési és ügyfélszolgálati rendszert (a továbbiakban: „Új” Jusztícia) alakítottak ki.

A „Régi” Jusztíciában új parkolási események (pótdíjak) már nem keletkeznek, parkoló ellenőri tevékenységgel kapcsolatos online funkcionalitásra már nincs szükség, ugyanakkor a „Régi” Jusztíciában a 2012. december 31.-éig keletkezett parkolási eseményekhez fűződő követelések és panaszok kapcsán a 2013. január 01.-jei átállást követően is mindazt a funkcionalitást biztosítani kell, mint a korábbi szolgáltatási szerződés hatálya alatt.

2013. január 01. napjától keletkező parkolási eseményekhez fűződő panaszokat és követeléseket a Megbízó már az „Új” Jusztíciában fogja kezelni, a parkoló ellenőri tevékenységgel kapcsolatos online funkcionalitást is szintén az „Új” Jusztícia fogja biztosítani.

Felek rögzítik, hogy az „Új” Jusztícia telepítése és üzembe helyezése 2013. január 1. napján megtörtént.

Megbízó Budapesten a VI. kerületben, de a Fővárosi útvonalakon parkolás ellenőrzési feladatot lát el. A Megbízó a parkolás ellenőrzés feladatát 2016. december 31.-éig a „Parkolási Ellenőrzési és Ügyfélszolgálati Rendszerrel” (továbbiakban: Jusztícia) végzi. Megbízó továbbra is a Jusztíciát kívánja használni. Tekintettel arra, hogy a Fővárosi példányban keletkezett parkolási eseményekből származó követelések az Fővárosi Önkormányzatot illetik, így a Fővárosi Önkormányzattal történő pénzügyi elszámolás miatt a keletkezett parkolási eseményekhez fűződő követelések vagy panaszok személyi-, egyéb azonosító-, pénzügyi és jogi adatait szigorúan elkülönítetten kell kezelni. A fentiek következtében a Megrendelő részére már telepített Jusztíciától egy elkülönült, a Fővárosi útvonalakon keletkező parkolási eseményekhez kapcsolódó követelések és panaszok kezelésére alkalmas új parkolási ellenőrzési és ügyfélszolgálati rendszert (a továbbiakban: „Fővárosi” Jusztícia) alakított ki.

## **2. A szerződés célja:**

A Szerződő Felek célja hosszabb távú együttműködés kialakítása. A Megbízó célja a „Régi”, az „Új” és „Fővárosi” Jusztícia (együttesen: Jusztícia) minden korlátozás nélküli folyamatos használata, az ellenőrzési és ügyfélszolgálati rendszer működési színvonalának folyamatos emelése és ennek a szoftver rendszerrel történő támogatása, a változó igényekhez alkalmazkodóan, a folyamatos, biztonságos üzemszerű működés biztosítása. A Szolgáltató célja, hogy a jelen szerződésen keresztül a szoftver bérleti, karbantartási, szoftver nyomkövetési, rendelkezésre állási, távfelügyeleti díj megfizetése ellenében a Megbízót folyamatosan támogassa.

## **3. A szerződés tárgya:**

A Jusztícia programrendszer bérletének a Licenc Szolgáltató általi biztosítása a jelen szerződés alapján a TVV ZRt. által üzemeltetett VI. kerületi útvonalak kezelésére létrehozott Jusztícia rendszer példányokon. A Megbízó három különböző, elkülönült párhuzamos rendszert használ. A Licenc Szolgáltató biztosítja a másodpéldányokon használatához szükséges licenc jogokat. Az eredeti „Régi” – első példány – Jusztícia rendszerben új parkolási pótdíjazási események már nem keletkeznek, csak a másodpéldányokban. A Licenc Szolgáltató biztosítja az első-példány használatához szükséges licenc jogokat.

A karbantartási, szoftver nyomkövetési, rendelkezésre állási, távfelügyeleti hibaelhárítási feladatokat az Atlasz Informatika Kft. fogja ellátni a jelen szerződés alapján.

- 3.1. A Licenc Szolgáltató a Megrendelő részére már telepített, a 2012. december 31.-éig keletkezett parkolási eseményekből származó követelések és panaszok nyilvántartására szolgáló „Régi” Jusztíciára korlátlan használati (a továbbiakban: licenc) jogot biztosít.  
Megrendelő megrendeli, Szolgáltató elvállalja a „Régi” Jusztícia fejlesztését, karbantartását, ellenőrzését, távfelügyeletét, nyomkövetési- és hibaelhárítási szolgáltatás biztosítását.
- 3.2. Licenc Szolgáltató a Megrendelő számára korlátlan licenc (használati) jogot biztosít a Régi Jusztíciától elkülönülő, a VI. kerületben, de a kerületi útvonalakon 2013. január 01. napjától keletkezett parkolási eseményekhez kapcsolódó követelések és panaszok kezelésére alkalmas „Új” Jusztícia telepítésre, arra a Megrendelő megrendeli, Szolgáltató elvállalja, az „Új” Jusztícia fejlesztését, karbantartását, ellenőrzését, távfelügyeletét, nyomkövetési- és hibaelhárítási szolgáltatás biztosítását.
- 3.3. Licenc Szolgáltató a Megrendelő számára korlátlan licenc (használati) jogot biztosít a „Régi” és „Új” Jusztíciától elkülönülő, a VI. kerületben, de a Fővárosi útvonalakon keletkezett parkolási eseményekhez kapcsolódó követelések és panaszok kezelésére alkalmas „Fővárosi” Jusztícia telepítésre, arra a Megrendelő megrendeli, Szolgáltató elvállalja, a „Fővárosi” Jusztícia fejlesztését, karbantartását, ellenőrzését, távfelügyeletét, nyomkövetési- és hibaelhárítási szolgáltatás biztosítását.
- 3.4. Szerződő Felek rögzítik, hogy a Jusztícia szoftverrendszer fogalmát, működését, és képességeit ismeri.

#### **4. A Szolgáltató és Licenc Szolgáltató feladata, a Licenc tartalma**

4.1. Licenc Szolgáltató feladatai, a licenc tartalma:

- 4.1.1. Licenc Szolgáltató a „Régi”, az „Új” és a „Fővárosi” Jusztíciát már telepítette a Megrendelő meghatározott számítógépein.
- 4.1.2. A Jusztícia a Licenc Szolgáltató szerzői jogvédelme alatt áll. A Licenc Szolgáltató a „Régi”, az „Új” és a „Fővárosi” Jusztícián korlátlan licencet biztosít, amely alapján Megbízó jogosult
  - a., Jusztícia rendeltetésszerű használatára felhasználószám-korlátozás nélkül.
  - b., Jusztícia interfészeinek felhasználásával az Adatbázist használni.

4.2. A Szolgáltató feladatai:

- 4.2.1. A Szolgáltató a jelen szerződés tartama alatt nyomkövetési szolgáltatást nyújt, amely biztosítja a Jusztícia szoftver rendszer folyamatos továbbfejlesztését, a Megbízó igényeire testre szabottan. (lásd 7. pont)

- 4.2.2. A Szolgáltató a jelen szerződés tartama alatt köteles olyan távfelügyeleti rendszert működtetni, amely biztosítja a Jusztícia szoftver rendszer folyamatos üzemszerű működését. (lásd 8. pont)
- 4.2.3. A Szolgáltató a jelen szerződés tartama alatt köteles olyan hibaelhárítási rendszert működtetni, amely a lehető legrövidebb időn belül biztosítja a Jusztícia szoftver rendszer alapvető funkcióinak működését, és amely ésszerű határidőn belül elhárítja a keletkezett hibákat. (lásd 9. pont)

## **5. A szerződés időtartama:**

A Szerződő Felek rögzítik, hogy a jelen szerződést 2017. január 1. napjától 2018. december 31 napjáig szóló határozott időre kötik meg.

## **6. A Szolgáltató Szoftver telepítése, bérleti, nyomkövetési, karbantartási, távfelügyeleti rendelkezésre állási díja:**

A 2013. január 1-i utáni üzemelési jogi helyzetben az addig működő „Régi” rendszerben új parkolási események (pótdíjak) már nem keletkeznek, parkoló ellenőri tevékenységgel kapcsolatos online funkcionalitásra már nincs szükség, ugyanakkor a „Régi” rendszernek a régi parkolási események (pótdíjak) kapcsán mindazt a funkcionalitást biztosítania kell, mint az átállást megelőzően.

Az „Új” rendszerben és a „Fővárosi” rendszerben új parkolási események (pótdíjak) keletkeznek, a parkoló ellenőri tevékenységgel kapcsolatos online funkcionalitást az „Új” rendszer és a „Fővárosi” rendszer biztosítja. A „Régi” rendszerrel párhuzamosan működő „Új” rendszer és a „Fővárosi” rendszer a meglévő műszaki infrastruktúrán párhuzamosan üzemel.

Az ügyfélszolgálat és Megbízó munkatársai három párhuzamosan működő rendszer használnak.

6.1. Megbízó a Jusztícia használatáért licenc díjat köteles fizetni a Licenc Szolgáltatnak, amelynek mértéke:

a) „Régi” Jusztícia havi licenc díja: Ft + ÁFA

b) „Új” Jusztícia havi licenc díja: Ft + ÁFA

c) „Fővárosi” Jusztícia havi licenc díja: Ft + ÁFA

6.2.

A Szerződő Felek megállapodnak, hogy a Szolgáltatót a jelen szerződés 4.2. pontjában meghatározott feladatok (nyomkövetési, karbantartási, ellenőrzési, hibaelhárítási, fejlesztési feladatok) ellátásáért szolgáltatási díj illeti meg, átalánydíj formájában, amelynek mértéke

a) „Régi” Jusztícia havi „támogatási díja”: Ft + ÁFA

b) „Új” Jusztícia havi „támogatási díja”: Ft + ÁFA.

c) „Fővárosi” Jusztícia havi „támogatási díja”: Ft + ÁFA

- 6.3. Szolgáltatók a licenc- és támogatási díjról számlát a tárgyhót követően, a Megbízó által kiállított teljesítési igazolás birtokában jogosultak kiállítani Szolgáltatók a számlát postai úton küldik meg a Megbízottnak. A Szolgáltatók a kiállított számla másolatát elektronikus úton (e-mail) is megküldik a Megbízónak.
- 6.4. Megbízó a számlát annak kézhezvételét követő 30 (harminc) napon belül köteles kiegyenlíteni Szolgáltatók által megadott bankszámlára banki átutalás útján, a Kbt. 135. § (1) (3) (5)-(6) bekezdésekben és Ptk. 6:130. § (1)-(2) bekezdésben meghatározottaknak megfelelően. A kifizetés a 2003. évi XCII. Törvény (Art) 36/A § szakaszának a hatálya alá tartozik.
- 6.5. A Szerződő Felek rögzítik, hogy a jelen szerződésben a Szolgáltató részére előírt támogatási díj formájában fizetett díj, a munkálatok Budapesten történő ellátására biztosít fedezetet.
- 6.6. A Szolgáltató által jelen Szerződésben meghatározott feladatok ellátásához kapcsolódóan érvényesíthető kiszállási díj tartalmazza az útiköltséget és óradíjat.

Amennyiben Szolgáltató – Megbízó külön megrendelése alapján – olyan feladatot végez, mely nem képezi jelen Szerződés tárgyát, útiköltségként a kiszállásra igazoltan és szükségesen felhasznált – az adójogszabályok által a kiszállást megvalósító gépjárműre kilométerenként elszámolható - forint összeg állapítható meg.

Óradíjként az igazoltan és szükségesen a kiszállás helyszínén a feladatra fordított idő szerint, óránként .....,- Ft + ÁFA óradíj számítható fel.

- 6.7. A Szerződő Felek rögzítik, hogy a jelen szerződésben a támogatási díjjal fedezett fejlesztési feladatok 1 hónapra vetítve maximum 32, azaz harminckettő munkaóra fejlesztési időt foglalnak magukban. A havi órakeret fel nem használt része nem vihető át a következő hónapokra.

A Szolgáltató köteles írásban jelezni a Megrendelőnek, ha az általa igényelt fejlesztés időtartama a fentiekben rögzített maximális időtartamot (havi 32 óra) meghaladja. A Szolgáltató ilyen fejlesztési igény esetében kizárólag a Megbízó előzetes írásbeli egyetértése esetén kezdheti meg a fejlesztést.

A fentiek szerint a 32 órát meghaladóan a Szolgáltató által a fejlesztésre fordított munkaóra vonatkozásában a Szolgáltatót külön óradíj illeti meg azzal, hogy az adott önálló fejlesztésre fordított összes többlet-munkaóra vonatkozásában a Szolgáltatót ....,- Ft + ÁFA összegű óradíj illeti meg.

A fejlesztésről a Szolgáltató köteles írásbeli beszámolót készíteni, rögzítve abban a fejlesztésre fordított időt és feladatokat. A Megbízó az írásbeli beszámoló elfogadását követően teljesítési igazolást állít ki. A fentiek alapján meghatározott többlet-óradíjról a Szolgáltató a teljesítési igazolás birtokában jogosult számlát kiállítani.

## **7. A Jusztícia szoftver rendszer fejlesztése:**

A jelen szerződésben rögzített szoftverfejlesztési feladatokkal összefüggésben a szerződő felek rögzítik, hogy a Megbízó üzleti tevékenységének alapvető feltétele a magas szintű elektronikus parkolási ellenőrzési és ügyfélszolgálati rendszer folyamatos megbízható működése. A fejlesztések csak a parkolási ellenőrzési és ügyfélszolgálati rendszerhez kapcsolódó feladatok ellátása miatt lehetnek szükségesek. (A 10.1. pontban foglalt kiegészítésekkel.)

A fejlesztések célja lehet többek között:

- a hatályos jogszabályok, önkormányzati rendeletek, adatvédelmi biztos rendelkezései, bíróságok bizonyítási igényei új kötelezettségeket rónak a Megbízóra,
- az engedélyek, engedélytípusok, zónák, helyszínek kezelésének továbbfejlesztési igényei,
- a pótdíj érvényesítésével összefüggő fejlesztési igény,
- más kapcsolódó szoftverek illesztéséhez szükséges interface-ek kialakításával összefüggő fejlesztési igények,
- az önkormányzati elszámolásokhoz kapcsolódó adatszolgáltatásokkal összefüggő fejlesztési igények,
- az elsődleges pótdíjfelszólításon szereplő adatok megjeleníthetőségével és áttölthetőségével összefüggő fejlesztési igények,
- Mobilparkolással kapcsolatban felmerülő igények a Jusztícia vonatkozásában,
- egyéb a felhasználói igényeknek megfelelő átalakítások, fejlesztések a parkolási ellenőrzési és ügyfélszolgálati rendszerhez kapcsolódó feladatok vonatkozásában.

7.1. A fejlesztési igényeket a Megbízó írásban közli a Szolgáltatóval, aki köteles azokat a Szerződő Felek által előzetesen, együttesen írásban meghatározott ésszerű határidő vállalásával elvégezni, a rendszer egészében, valamennyi végfelhasználói ponton telepíteni, megfelelően dokumentálni, a szükséges oktatást elvégezni.

## **8. Távfelügyeleti rendszer:**

Szerződő Felek megállapítják, hogy a Jusztícia szoftver rendszer folyamatos biztonságos üzemeltetése érdekében a Szolgáltató a szerződés időtartama alatt köteles olyan távfelügyeleti rendszert biztosítani, melynek használatával a Szolgáltató üzemidőben bármikor elérheti az Megbízót. A Szolgáltató akár a Megbízó jelzése alapján, akár saját észlelése alapján, a Megbízó egyidejű értesítése mellett, parkolási üzemidőben köteles 3 órán belül megkezdeni a szükséges beavatkozást. A távfelügyelethez szükséges távközlési, hardver és szoftver infrastruktúra biztosítása a Megbízó feladata, azzal, hogy az Szolgáltató köteles az infrastruktúra kialakításához és működtetéséhez szükséges támogatást, tájékoztatást a Megbízó részére előzetesen – külön díj és költségigény nélkül – megadni. A távfelügyelet leírását jelen szerződés 2. sz melléklete tartalmazza.

8.1. A Szolgáltató vállalja, hogy a távfelügyeleti rendszert – külön díjazás és költségterítés nélkül - folyamatosan és automatikusan kiterjeszti a Jusztícia szoftver rendszer minden működő elemére.

8.2. Szerződő Felek rögzítik, hogy jelen szerződés alkalmazásában távfelügyeleti, rendelkezésre állási üzemidőnek minősül a Szolgáltató számára a hétköznap 8-17 óráig terjedő időszak. A Megbízó parkolási ellenőrzési munkájában üzemidőnek

minősül a hétköznap 8-18 óráig terjedő időszak, bizonyos területeken a hétköznap 8-20 óráig terjedő időszak.

Szerződő Felek rögzítik, hogy Szolgáltató kizárólag a Megbízó jelen pontban rögzített üzemidején kívül jogosult a rendszer leállítására, kivéve, ha a rendszer azonnali újraindítása elkerülhetetlen és Megbízó ahhoz előzetesen írásban hozzájárulását adta a jelen Szerződés 1. számú melléklete által meghatározott módon.

- 8.3. Szerződő Felek megállapodnak abban, hogy a hibajelentés akkor tekinthető a Szolgáltatóval joghatályosan közöltnek, ha azt a Megbízó a 3. számú mellékletben rögzítettek szerint közölte Szolgáltatóval.

## **9. Hibaelhárítás:**

Szerződő Felek rögzítik, hogy a Jusztícia szoftver rendszer bármely telephelyen való üzemszünete, esetleges adatvesztés a Megbízónál rendkívül nagy összegű kár keletkezésével jár.

A Szolgáltató a hibaelhárítási szolgáltatásának keretében - akár a Megbízó jelzése, akár saját észlelése alapján - köteles a tudomására jutástól számított .... órán belül (parkolási üzemidőben) a távfelügyeleti rendszeren keresztül a hibaelhárítást megkezdeni és az észleléstől számított 8 órán belül a hibát kijavítani.

Ha a hiba az üzemszerű működést bármely telepítési helyen lehetetlenné teszi, vagy súlyosan veszélyezteti és a hiba a távfelügyeleti rendszeren keresztül nem orvosolható, a hibajelzést követő legközelebb eső üzemidő óra és a helyszíni hibaelhárítás üzemidőben történő megkezdésének nettó üzemidő-különbsége nem lehet több mint 4 óra. Minden más esetben a Szolgáltató köteles 2 munkanapon belül megkezdeni a helyszíni hibaelhárítási tevékenységet és a hibát annak észlelésétől számított 3 napon belül kijavítani. A hibaelhárítási tevékenység keretében a Szolgáltató köteles minden elképzelhető erőfeszítést megtenni, saját költségére és kockázatára a hiba minél előbbi elhárítása érdekében.

- 9.1. A hibaelhárítás eredményéről, esetleges eredménytelenségéről a Szolgáltató köteles haladéktalanul írásban tájékoztatni a Megbízót. A tájékoztatásnak tartalmaznia kell a hiba-elhárítás megkezdésének, illetve befejezésének időpontját, a kifejtett tevékenység rövid leírását és a hiba okát.

## **10. Jótállás (garancia), termékszavatosság:**

- 10.1. A Licenc Szolgáltató a Ptk. 6:171 – 6:173 §. alapján a szerződés teljes tartama alatt jótáll a leszállított szoftverért, a telepítési, installálási, üzembe helyezési munkálatokért, és azért, hogy a szoftver a jelen szerződésnek megfelelő célra alkalmas, továbbá általános és díjmentes jótállást vállal a programozási hiba következtében előforduló működési hibák esetére. A jótállás érvényesítése egy javított, vagy egy módosított változat átadásával és installálásával történik. A jótállási idő alatt bejelentett követelések a jótállási idő lejárta után is érvényesíthetők. A jótállás és termékszavatosság esete nem terjed ki a hardver-meghibásodás okozta esetekre, valamint az alapszoftverekben (operációs rendszer, adatbázis kezelő, távfelügyeleti szoftver) található hibákra. Továbbá a jótállás nem terjed ki azokra az esetekre, amikor vírusfertőzés következtében következik be meghibásodás. Ilyen esetekben, az adatok visszanyerését csak akkor tudja biztosítani a Szolgáltató, amennyiben a Megbízó a mentésekhez szükséges távközlési, hardver és szoftver infrastruktúrát biztosítja.

A Szerződő Felek megállapodnak, hogy a Szolgáltató javaslatot tesz az alkalmazható alapszoftverekre. Amennyiben a Szolgáltató a javasolt alapszoftver hibáját észleli, erről tájékoztatja a Megbízót, és a Megbízóval együttműködve mindent megtesz annak érdekében, hogy az észlelt hibák a Megbízó üzemszerű működését ne akadályozzák. Az alapszoftver hibáira visszavezethető meghibásodás esetén az alapszoftverek gyártóival a Megbízó veszi fel a kapcsolatot, a Szolgáltató iránymutatása alapján. Az adatok visszaállítása a mentési jegyzőkönyvben rögzített adatokra terjed ki. A mentési jegyzőkönyvet a Szerződő Felek közösen dolgozzák ki.

- 10.2. A Szerződő Felek rögzítik, hogy a szerződésben vállalt kötelezettségeknek a Szolgáltató csak akkor tud eleget tenni, ha a rendszer működéséhez szükséges, de harmadik fél által biztosított szoftverek, ill. szolgáltatások megfelelően működnek. (pl. elektronikus időbélyeg szolgáltató). A Szolgáltató minden elképzelhető erőfeszítést megtesz, saját költségére és kockázatára, hogy a harmadik fél által biztosított szoftverek, ill. szolgáltatások és az általa biztosított rendszer együttműködése a lehető legmagasabb műszaki színvonalon kerüljön megvalósításra.

## **11. Nem megfelelő teljesítés**

Szolgáltató tudomásul veszi, hogy a hibaelhárítás megkezdésének késedelmes teljesítése esetén a jelen Szerződésben órában megadott teljesítési határidő elmulasztása okán 10.000 Ft/óra, maximálisan 100.000 Ft, napokban megadott teljesítési határidő elmulasztása okán 100.000 Ft / nap, maximálisan 300.000 Ft késedelmi kötbért tartozik fizetni Megbízó felé az esedékességet követő órától, illetve naptól kezdődően.

## **12. Titoktartás, adatok védelme:**

A Szolgáltató tudatában van annak, hogy a Parkolási Ellenőrzési és Ügyfélszolgálati Rendszer a Megbízó alaptevékenységének egyik legfontosabb, és legbizalmasabb adatbázisát kezeli. A rendszerben tárolt adatok, melyeket a Szolgáltató munkája során kezelni fog, személyiségi jogi védelem alatt állnak, másrészt a Megbízó szempontjából üzleti titoknak is minősülnek. Ezért a Szolgáltató teljes körű és általános titoktartási nyilatkozatot tesz jelen szerződés aláírásával, minden dolgozójára és közreműködőjére is kiterjedő hatállyal, mely kötelezettség a jelen Szerződés megszűnését követően is korlátlan ideig érvényben marad. Amennyiben a Szolgáltató személyiségi jogvédelem alatt álló adat vonatkozásában titoktartási kötelezettségét megszegi, és ebből kifolyólag a Megbízóval szemben más 3. személy kártérítési igényrel él és peres eljárásban az eljáró bíróság a Megbízót jogerősen kártérítésre kötelezi, úgy a Szolgáltató köteles megtéríteni a Megbízónak a vele szemben jogerősen megítélt teljes kártérítési összeget.

Szerződő Felek tudomásul veszik, hogy az Állami Számvevőszékről szóló 2011. évi LXVI. törvény 5. §-ának (5) bekezdése alapján az Állami Számvevőszék a jelen szerződésen megállapított díj tekintetében ellenőrzési jogosultsággal bír, valamint üzleti titok címén nem tagadható meg a szerződés lényeges elemeinek nyilvánosságra hozatala, arról adatok szolgáltatása.

## **13. A Szerződés megszűnésének esetei:**

13.1. A Megbízó jogosult a jelen szerződést azonnali hatállyal felmondani a Szolgáltatók súlyos szerződésszegésére alapozva az alábbiak szerint:

- a) a Szolgáltató a távfelügyeleti rendszer kiépítésére és fenntartására irányuló kötelezettségének – erre vonatkozó írásbeli felszólítás ellenére az írásbeli felszólításban megjelölt póthatáridőn belül sem tesz eleget, vagy
- b) a Szolgáltató a jelen szerződésben előírt hibaelhárítási kötelezettségének – erre vonatkozó írásbeli felszólítás ellenére – az írásbeli felszólításban megjelölt póthatáridőn belül sem tesz eleget, vagy
- c) a Szolgáltató a jelen szerződésben előírt helyszíni ellenőrzési kötelezettségének – erre vonatkozó írásbeli felszólítás ellenére – az írásbeli felszólításban megjelölt póthatáridőn belül sem tesz eleget, vagy
- d) a Szolgáltató a titoktartásra vonatkozó kötelezettségét megszegi.

13.2. A Szerződő Felek rögzítik, hogy a Szolgáltató, ill. a Licenc Szolgáltató jogosult a jelen szerződést azonnali hatállyal felmondani, ha a Megbízó az esedékes díjfizetési kötelezettségének teljesítésével második alkalommal 15 napot meghaladó késedelembe esik, és e fizetési kötelezettségének – az erre vonatkozó írásbeli felszólítás ellenére – megfelelő póthatáridő tűzése mellett sem tesz eleget.

Egyebekben a szerződés rendes felmondással fel nem mondható.

13.3. A szerződés megszüntetésének esetén - függetlenül a megszűnés okától és a megszüntetést kezdeményező fél személyétől - a 10. pontban leírt jótállás és szavatossági kötelezettség 1 évig hatályban és érvényben marad.

13.4. A szerződés megszűnése után a Megbízó a rendszert továbbiakban csak a meglévő pótdíjak érvényesítése céljából használhatja, új éles pótdíjazási adatot a rendszerbe nem rögzíthet.

13.5. A Megbízó jogosult és egyben köteles a Szerződést felmondani – ha szükséges olyan határidővel, amely lehetővé teszi, hogy a szerződéssel érintett feladata ellátásáról gondoskodni tudjon – ha a Szolgáltatóban közvetetten vagy közvetlenül 25 %-ot meghaladó tulajdoni részesedést szerez valamely olyan jogi személy vagy személyes joga szerint jogképes szervezet, amely nem felel meg a Kbt. 62. § (1) bekezdés k) pont kb) alpontjában meghatározott feltételeknek, vagy a Szolgáltató közvetetten vagy közvetlenül 25 %-ot meghaladó tulajdoni részesedést szerez valamely olyan jogi személyben vagy személyes joga szerint jogképes szervezetben, amely nem felel meg a Kbt. 62. § (1) bekezdés k) pont kb) alpontjában meghatározott feltételeknek.

#### **14. A felek együttműködése**

A Szerződő Felek megállapodnak, hogy a jelen szerződés teljesítése során egymással együttműködnek, és mindent megtesznek annak érdekében, hogy a jelen szerződés annak célja figyelembevételével maradéktalanul teljesedésbe menjen.



A Szerződő Felek megállapodnak abban, hogy a jelen szerződés teljesítése során a kapcsolatot egymással a jelen szerződés 1. számú mellékletében rögzített személyek útján és az ott megjelölt elérhetőséggel tartják.

A Szolgáltató kifejezetten vállalja, hogy a közbeszerzésekről szóló 2015. évi CXLI. törvény (a továbbiakban: Kbt.) 136. § (1) bekezdésében írtaknak megfelelően nem fizethet, illetve számolhat el a szerződés teljesítésével összefüggésben olyan költségeket, amelyek a 62. § (1) bekezdés k) pont ka)-kb) alpontja szerinti feltételeknek nem megfelelő társaság tekintetében merülnek fel, és amelyek a nyertes ajánlattevő adóköteles jövedelmének csökkentésére alkalmasak. A Szolgáltató kifejezetten vállalja továbbá, hogy a Szerződés teljesítésének teljes időtartama alatt tulajdonosi szerkezetét az ajánlatkérő számára megismerhetővé teszi és a 143. § (3) bekezdése szerinti ügyletekről az ajánlatkérőt haladéktalanul értesíti.

Szolgáltató jelen szerződés aláírásával kijelenti, hogy a ..... (cégnév) a nemzeti vagyronról szóló 2011. évi CXCVI. törvény 3. § 1. pontja értelmében átlátható szervezetnek minősül, illetve, hogy az államháztartásról szóló 2011. évi CXCV. törvény 41. § (6) bekezdése és 54/A. §-a alapján – a törvényben előírt adatkezelés érdekében – Megbízó rendelkezésére bocsátja az erről szóló külön nyilatkozatot. Kijelenti továbbá, hogy tudomással bír arról, hogy e nyilatkozatban foglaltak megváltozásáról haladéktalanul köteles Megbízót tájékoztatni.

## **15. Jogutódlás**

A Szerződő Felek megállapodnak, hogy a Megbízó a jelen Szerződésből eredő összes jogát és kötelezettségét a jelen Szerződés tartama alatt bármikor jogosult az általa kijelölt harmadik személyre átruházni, aki ez által a jelen Szerződésben a Megbízó helyére lép. A Megbízó által kijelölt harmadik személyt megilletik mindazon jogok és terhelik mindazon kötelezettségek, amelyek a Megbízót a jelen Szerződés alapján megillették, illetve terhelték. A Megbízó által kijelölt harmadik személy a kijelölés következtében a jelen Szerződés tekintetében a Megbízó jogutódjává válik. A Szolgáltató a Megbízó által kijelölt harmadik személy jogutódlásához - ennek keretében a szerződéses kötelezettségek kijelölt harmadik személy általi átvállalásához is - már a jelen Szerződés aláírásával kifejezetten hozzájárul.

## **Egyéb rendelkezések**

A Szerződő Felek megállapodnak, hogy a jelen szerződésből eredő vitás kérdéseket elsősorban békés úton kívánják rendezni, kizárólag ennek sikertelensége esetén fordulnak bírósághoz.

A jelen szerződésben nem szabályozott kérdésekben a Ptk., a Kbt., valamint az egyéb kapcsolódó jogszabályok rendelkezései irányadóak.

A Szerződő Felek megállapodnak, hogy jelen szerződés érvényesen kizárólag írásban, közös megegyezéssel, a Kbt. vonatkozó rendelkezéseinek - a Kbt. 141. §-ában foglaltak - figyelembevételével módosítható.

A Szolgáltató kifejezetten vállalja, hogy a Kbt. 136. § (1) bekezdésében írtaknak megfelelően nem fizethet, illetve számolhat el a szerződés teljesítésével összefüggésben olyan költségeket, amelyek a 62. § (1) bekezdés k) pont ka)-kb) alpontja szerinti feltételeknek nem megfelelő

társaság tekintetében merülnek fel, és amelyek a nyertes ajánlattevő adóköteles jövedelmének csökkentésére alkalmasak

A Szolgáltató kifejezetten vállalja továbbá, hogy a Szerződés teljesítésének teljes időtartama alatt tulajdonosi szerkezetét a Megrendelő számára megismerhetővé teszi és a Kbt. 143. § (3) bekezdése szerinti ügyletekről a Megrendelőt haladéktalanul értesíti.

Szolgáltató jelen szerződés aláírásával kijelenti, hogy a Atlasz Informatika Kft. a nemzeti vagyonról szóló 2011. évi CXCVI. törvény 3. § 1. pontja értelmében átlátható szervezetnek minősül, illetve, hogy az államháztartásról szóló 2011. évi CXCV. törvény 41. § (6) bekezdése és 54/A. §-a alapján – a törvényben előírt adatkezelés érdekében – Megrendelő rendelkezésére bocsátja az erről szóló külön nyilatkozatot. Kijelenti továbbá, hogy tudomással bír arról, hogy e nyilatkozatban foglaltak megváltozásáról haladéktalanul köteles Megrendelőt tájékoztatni.

Jelen szerződés elválaszthatatlan részét képezi az 1. és 2. számú melléklet, valamint az ajánlattételi felhívás és dokumentáció, az ajánlat és a tárgyalási jegyzőkönyv.

Szerződő Felek jelen szerződést, mint akaratukkal mindenben megegyezőt elolvasás és értelmezés után képviselőik útján helybenhagyólag írták alá.

A Szerződő Felek megállapodnak abban, hogy a szerződésben szereplő „megfelelő póthatáridőn” maximum 8 naptári napot értenek.

A Szolgáltató a jelen szerződés keretében a Jusztícia szoftver nyomkövetésére, karbantartására, ellenőrzésére, hibaelhárítására és távfelügyeletére vállalkozik, az általános rendszergazdai feladatok ellátásának biztosítása a Megbízó feladata. Ebben a feladatkörbe tartoznak az alábbi feladatok: a hardver és szoftver rutin karbantartásai (kivéve a Szolgáltató által biztosított szoftverek, melyek a parkolás ellenőrző és pótdíjazó rendszer működéséhez szükségesek), a központi kiszolgálók rendszeres mentése és archiválása, a kliens számítógépek operációs rendszereinek telepítése, a vírusvédelmi rendszer kiépítése és rendszeres ellenőrzése, a megfelelő vírusfrissítések rendszeres letöltése. A felmerülő rendszergazdai feladatokra Szolgáltató folyamatosan felhívja a Megbízó figyelmét.

A Szolgáltató természetesen szorosan együttműködik a Megbízóval a tekintetben, hogy a Megbízó e feladatok ellátását a lehető legmagasabb technikai színvonalon el tudja látni, és mindent megtesz annak érdekében, hogy a Jusztícia szoftver vonatkozásában a rendszer a lehető legnagyobb üzembiztonsággal működhessen.

Jelen Szerződés 4 (négy), egymással mindenben megegyező példányban készült, melyet Szerződő Felek elolvasása és értelmezése után jóváhagyólag írnak alá.

Budapest, 2016. ....

**Terézvárosi Vagyonkezelő Nonprofit Zrt.**  
**Járási László Farkas**  
**Megbízó**

**Atlasz Informatika Kft.**  
**Mészáros Dezső**  
**Szolgáltató**

1. számú melléklet

**A hibajelzések módja az egyeztetések lefolytatása, kapcsolattartó személyek és elérhetőségeik.**

A szoftver működésével, hibáival, távfelügyelettel, nyomkövetéssel kapcsolatban az alábbi módon jelzik egymásnak a felek:

A felsoroltak közül legalább 1 írásos és 1 telefonon keresztül történő értesítés.

**1., E-mail:**

.....

**2., Telefon:**

.....

**3., Fax:**

....

**4., Posta:**

.....

**Kapcsolattartó személyek:**

Budapest, 2016. ....

**Terézvárosi Vagyonkezelő Nonprofit Zrt.  
Járási László Farkas  
Megbízó**

**Atlasz Informatika Kft.  
Mészáros Dezső  
Szolgáltató**

## 2. számú melléklet

A távfelügyelethez szükséges távközlési, hardver és szoftver infrastruktúra, a távfelügyelet működése.

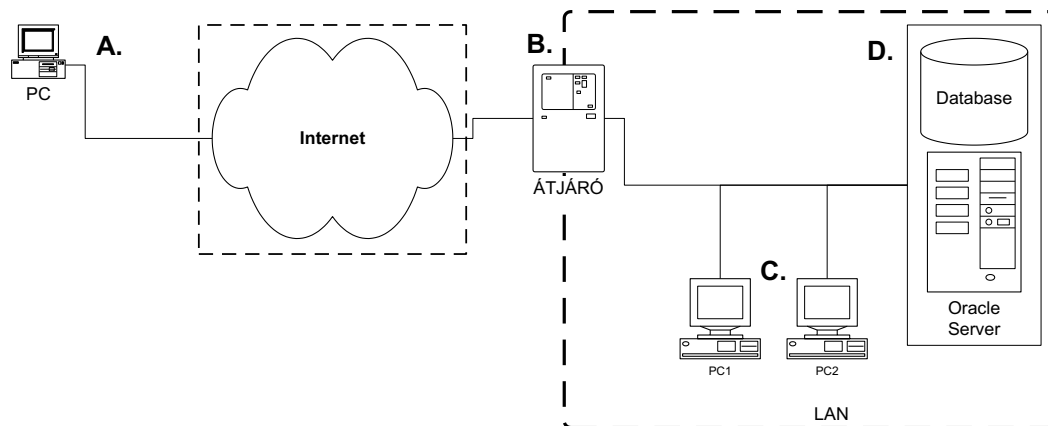

### A távfelügyelet lehetséges szintjei:

I., A távfelügyeleti szoftver telepítése és a Jusstícia telepítése a **B** kapcsolati számítógépre. Ezzel lehetővé válik a Jusstícia általános problémáinak távfelügyelete, de a felhasználóknak minden egyes alkalommal oda kell ülniük a **B** kapcsolati számítógép elé, ha segítségre van szükségük ill. nem orvosolhatóak a letöltéssel ill. a szerveren futó programokkal kapcsolatos problémák.

A távfelügyeleti szoftver a **B** számítógépen szükség szerint leállítható ill. maga a **B** számítógép kikapcsolható, így bármiféle illetéktelen behatolási kísérlet lehetetlenné tehető. Természetesen maga a távfelügyelet egy Név/Jelszó páros ismeretéhez kötött, így annak ismerete nélkül a távfelügyelet nem működtethető.

II., A távfelügyeleti szoftver telepítése a **B** kapcsolati számítógépre és a távfelügyeleti szoftver telepítése a távfelügyelet lehetősége alá helyezendő „belső” számítógépekre. **C** ill. **D** Ezzel lehetővé válik a Jusstícia összes problémájának távfelügyelete.

A Szolgáltató a távfelügyeletet biztosító számítógépről (**A**) tudja a távfelügyeletet elvégezni. A távfelügyeletet ellátó számítógépet, a távfelügyeletet ellátó számítógép Internet kapcsolatát és a távfelügyeletet ellátó számítógépen futó távfelügyeleti szoftvert („remote”) a Szolgáltató saját hatáskörében biztosítja.

A távfelügyelt átjáró (**B**), a távfelügyelt számítógépek (**C**, **D**), a távfelügyelt rendszer Internet kapcsolatának és a távfelügyelt számítógépeken a távfelügyeleti szoftver („host”) biztosítása a Megbízó feladata.

A távfelügyelet ellátását a Szolgáltató a Microsoft Windows operációs rendszer beépített Remote Desktop funkcionalitásán keresztül végzi. A távfelügyelet működéséhez szükséges, hogy az Internet felől a távfelügyelni kívánt rendszer átjárója felé a távfelügyelet időtartamára a következő portokon keresztül a távfelügyeletet ellátó számítógép (**A**) kapcsolódni tudjon.

A távfelügyelet megvalósítása a Microsoft Windows operációs rendszer beépített Remote Desktop funkcionalitásán keresztül történik. E szoftverek kereskedelmi forgalomban kapható, széles körben ismert termékek. A szoftverrel kapcsolatban a szoftver működésére a Szolgáltató semmilyen felelősséget nem vállal. A Windows Remote Desktop funkcionalitásában lévő biztonsági hibák tekintetében a Szolgáltató semmilyen felelősséget nem vállal.

A távfelügyelt számítógéppel szemben támasztott minimális hardver követelmények:  
Processzor: Intel Pentium Core2 2 GHz vagy ennél nagyobb teljesítményű  
Memória: Az operációs rendszer, a távfelügyeleti szoftver és a Jusstícia betöltődése után legalább 512 MB szabad fizikai memória.

A távfelügyelethez szükséges Internet kapcsolattal szemben támasztott minimális követelmények:  
Legalább 2048kbs sávszélességű kapcsolat (aszimmetrikus kapcsolat esetén a kisebb sebesség figyelembe vételével), amely a távfelügyelet idejére nem megosztott más felhasználókkal, ill. más a háttérben futó szoftver vagy a belső hálózaton működő szolgáltatás sávszélesség igényével.

Budapest, 2016. ....

**Terézvárosi Vagyonkezelő Nonprofit Zrt.**  
**Járási László Farkas**  
**Megbízó**

**Atlasz Informatika Kft.**  
**Mészáros Dezső**  
**Szolgáltató**