

2017. 12. 30.

2017. 12. 30.

## Szolgáltatási szerződés

Amely létrejött

egyrésről:

a **Terézvárosi Vagyonkezelő Nonprofit Zrt.**

székhely: 1064 Budapest, Rózsa u. 81-83.

cégjegyzékszám: 01-10-042987

adószám: 12098336-2-42

képviseli: Járasi László Farkas vezérigazgató, mint **Megbízó**,

másrésről:

az **Atlasz Informatika Kft.**

székhely: 1066 Budapest, Desseffy A. u. 8-10 I/14/A

cégjegyzékszám: 01-09-707420

adószám: 12335543-2-13

képviseli: Mészáros Dezső ügyvezető, **mint Szolgáltató**

(Szolgáltató a továbbiakban együttesen: Szolgáltató)

az **Atlasz Szoftver Kft.**

székhely: 1066 Budapest, Desseffy A. u. 8-10 I/14/A

cégjegyzékszám: 01-09-995422

adószám: 24203032-2-42

képviseli: Mészáros Dezső ügyvezető, **mint Licenc Szolgáltató**

(a továbbiakban együttesen: Szolgáltató)

között alulírott napon és helyen, az alábbi feltételek szerint

(a **Megbízó**, a **Szolgáltató** és a **Licenc Szolgáltató** továbbiakban együttesen, mint Szerződő Felek)

### 1. Preambulum

A Terézvárosi Vagyonkezelő Nonprofit Zrt., mint ajánlatkérő, a közbeszerzésekről szóló 2015. évi CXLI. törvény (a továbbiakban: Kbt.) 98. § (2) bek. c) pont szabályainak alkalmazásával közbeszerzési eljárást folytatott le „Parkolás üzemeltetési tevékenység ellátását támogató parkolási ellenőrzési és ügyfélszolgálati rendszerek szoftver licencének biztosítása és a felhasználás szakmai támogatása” tárgyban. A legjobb ár érték arányú ajánlatot Szolgáltató nyújtotta be.

A Megbízó Budapesten a VI. kerületi útvonalakon parkolás ellenőrzési feladatot lát el. Megbízó a parkolás ellenőrzés feladatát a „Parkolási Ellenőrzési és Ügyfélszolgálati Rendszerrel” (továbbiakban: Jusstícia) végzi. A Megbízó továbbra is a Jusstíciát kívánja használni. A Megbízó 2012. december 31-ig a közterületi parkolás ellenőrzés feladatát a Budapest Főváros VI. kerület Terézváros Önkormányzata (a továbbiakban: Önkormányzat) nevében végezte, 2013. január 1-től az Önkormányzattal kötött haszonbérleti szerződés alapján végzi. Tekintettel arra, hogy a 2012. december 31-ig keletkezett parkolási eseményekből származó követelések az Önkormányzatot illetik, és azok érvényesítése még folyamatban van, így az Önkormányzattal történő pénzügyi elszámolás miatt a 2012. december 31-ig keletkezett parkolási eseményekhez fűződő követelések vagy panaszok személyi-, egyéb azonosító-, pénzügyi és jogi adatait a 2013. január 01. napjától keletkező parkolási eseményekhez fűződő követelések személyi-, egyéb azonosító-, pénzügyi és jogi

2017. 12. 30.

UTA



adataitól szigorúan elkülönítetten kell kezelni. A fentiek következtében a Megrendelő részére már telepített Jusztíciától (a továbbiakban: „Régi” Jusztícia) egy elkülönült, a 2013. január 01.-jétől keletkező parkolási eseményekhez kapcsolódó követelések és panaszok kezelésére alkalmas új parkolási ellenőrzési és ügyfélszolgálati rendszert (a továbbiakban: „Új” Jusztícia) alakítottak ki.

A „Régi” Jusztíciában új parkolási események (pótdíjak) már nem keletkeznek, parkoló ellenőri tevékenységgel kapcsolatos online funkcionalitásra már nincs szükség, ugyanakkor a „Régi” Jusztíciában a 2012. december 31.-éig keletkezett parkolási eseményekhez fűződő követelések és panaszok kapcsán a 2013. január 01.-jei átállást követően is mindazt a funkcionalitást biztosítani kell, mint a korábbi szolgáltatási szerződés hatálya alatt.

2013. január 01. napjától keletkező parkolási eseményekhez fűződő panaszokat és követeléseket a Megbízó már az „Új” Jusztíciában fogja kezelni, a parkoló ellenőri tevékenységgel kapcsolatos online funkcionalitást is szintén az „Új” Jusztícia fogja biztosítani.

Felek rögzítik, hogy az „Új” Jusztícia telepítése és üzembe helyezése 2013. január 1. napján megtörtént.

Megbízó Budapesten a VI. kerületben, de a Fővárosi útvonalakon parkolás ellenőrzési feladatot lát el. A Megbízó a parkolás ellenőrzés feladatát a „Parkolási Ellenőrzési és Ügyfélszolgálati Rendszerrel” (továbbiakban: Jusztícia) végzi. Megbízó továbbra is a Jusztíciát kívánja használni. Tekintettel arra, hogy a Fővárosi példányban keletkezett parkolási eseményekből származó követelések az Fővárosi Önkormányzatot illetik, így a Fővárosi Önkormányzattal történő pénzügyi elszámolás miatt a keletkezett parkolási eseményekhez fűződő követelések vagy panaszok személyi-, egyéb azonosító-, pénzügyi és jogi adatait szigorúan elkülönítetten kell kezelni. A fentiek következtében a Megrendelő részére már telepített Jusztíciától egy elkülönült, a Fővárosi útvonalakon keletkező parkolási eseményekhez kapcsolódó követelések és panaszok kezelésére alkalmas új parkolási ellenőrzési és ügyfélszolgálati rendszert (a továbbiakban: „Fővárosi” Jusztícia) alakított ki.

## **2. A szerződés célja:**

A Szerződő Felek célja hosszabb távú együttműködés kialakítása. A Megbízó célja a „Régi”, az „Új” és „Fővárosi” Jusztícia (együttesen: Jusztícia) minden korlátozás nélküli folyamatos használata, az ellenőrzési és ügyfélszolgálati rendszer működési színvonalának folyamatos emelése és ennek a szoftver rendszerrel történő támogatása, a változó igényekhez alkalmazkodóan, a folyamatos, biztonságos üzemszerű működés biztosítása. A Szolgáltató célja, hogy a jelen szerződésen keresztül a szoftver bérleti, karbantartási, szoftver nyomkövetési, rendelkezésre állási, távfelügyeleti díj megfizetése ellenében a Megbízót folyamatosan támogassa.

## **3. A szerződés tárgya:**

A Jusztícia programrendszer bérletének a Licenc Szolgáltató általi biztosítása a jelen szerződés alapján a TVV ZRt. által üzemeltetett VI. kerületi útvonalak kezelésére létrehozott Jusztícia rendszer példányokon. A Megbízó három különböző, elkülönült párhuzamos rendszert használ. A Licenc Szolgáltató biztosítja a másodpéldányokon használatához szükséges licenc jogokat. Az eredeti „Régi” – első példány – Jusztícia rendszerben új parkolási pótdíjazási események már nem keletkeznek, csak a másodpéldányokban. A Licenc Szolgáltató biztosítja az első-példány használatához szükséges licenc jogokat.

A karbantartási, szoftver nyomkövetési, rendelkezésre állási, távfelügyeleti hibaelhárítási feladatokat az Atlasz Informatika Kft. fogja ellátni a jelen szerződés alapján.

- 3.1. A Licenc Szolgáltató a Megrendelő részére már telepített, a 2012. december 31.-éig keletkezett parkolási eseményekből származó követelések és panaszok nyilvántartására szolgáló „Régi” Jusztíciára korlátlan használati (a továbbiakban: licenc) jogot biztosít.  
Megrendelő megrendeli, Szolgáltató elvállalja a „Régi” Jusztícia fejlesztését, karbantartását, ellenőrzését, távfelügyeletét, nyomkövetési- és hibaelhárítási szolgáltatás biztosítását.
- 3.2. Licenc Szolgáltató a Megrendelő számára korlátlan licenc (használati) jogot biztosít a Régi Jusztíciától elkülönülő, a VI. kerületben, de a kerületi útvonalakon 2013. január 01. napjától keletkezett parkolási eseményekhez kapcsolódó követelések és panaszok kezelésére alkalmas „Új” Jusztícia telepítésre, arra a Megrendelő megrendeli, Szolgáltató elvállalja, az „Új” Jusztícia fejlesztését, karbantartását, ellenőrzését, távfelügyeletét, nyomkövetési- és hibaelhárítási szolgáltatás biztosítását.
- 3.3. Licenc Szolgáltató a Megrendelő számára korlátlan licenc (használati) jogot biztosít a „Régi” és „Új” Jusztíciától elkülönülő, a VI. kerületben, de a Fővárosi útvonalakon keletkezett parkolási eseményekhez kapcsolódó követelések és panaszok kezelésére alkalmas „Fővárosi” Jusztícia telepítésre, arra a Megrendelő megrendeli, Szolgáltató elvállalja, a „Fővárosi” Jusztícia fejlesztését, karbantartását, ellenőrzését, távfelügyeletét, nyomkövetési- és hibaelhárítási szolgáltatás biztosítását.
- 3.4. Szerződő Felek rögzítik, hogy a Jusztícia szoftverrendszer fogalmát, működését, és képességeit ismeri.

#### **4. A Szolgáltató és Licenc Szolgáltató feladata, a Licenc tartalma**

4.1. Licenc Szolgáltató feladatai, a licenc tartalma:

- 4.1.1. Licenc Szolgáltató a „Régi”, az „Új” és a „Fővárosi” Jusztíciát már telepítette a Megrendelő meghatározott számítógépein.
- 4.1.2. A Jusztícia a Licenc Szolgáltató szerzői jogvédelme alatt áll. A Licenc Szolgáltató a „Régi”, az „Új” és a „Fővárosi” Jusztícián korlátlan licencet biztosít, amely alapján Megbízó jogosult
  - a., Jusztícia rendeltetésszerű használatára felhasználószám-korlátozás nélkül.
  - b., Jusztícia interfészeinek felhasználásával az Adatbázist használni.

4.2. A Szolgáltató feladatai:

- 4.2.1. A Szolgáltató a jelen szerződés tartama alatt nyomkövetési szolgáltatást nyújt, amely biztosítja a Jusztícia szoftver rendszer folyamatos továbbfejlesztését, a Megbízó igényeire testre szabottan. (lásd 7. pont)



4.2.2. A Szolgáltató a jelen szerződés tartama alatt köteles olyan távfelügyeleti rendszert működtetni, amely biztosítja a Jusztícia szoftver rendszer folyamatos üzemszerű működését. (lásd 8. pont)

4.2.3. A Szolgáltató a jelen szerződés tartama alatt köteles olyan hibaelhárítási rendszert működtetni, amely a lehető legrövidebb időn belül biztosítja a Jusztícia szoftver rendszer alapvető funkcióinak működését, és amely ésszerű határidőn belül elhárítja a keletkezett hibákat. (lásd 9. pont)

## 5. A szerződés időtartama:

A Szerződő Felek rögzítik, hogy a jelen szerződést annak aláírásától számítottan 24 hónapig szóló határozott időre kötik meg.

## 6. A Szolgáltató Szoftver telepítése, bérleti, nyomkövetési, karbantartási, távfelügyeleti rendelkezésre állási díja:

A 2013. január 1-i utáni üzemelési jogi helyzetben az addig működő „Régi” rendszerben új parkolási események (pótdíjak) már nem keletkeznek, parkoló ellenőri tevékenységgel kapcsolatos online funkcionalitásra már nincs szükség, ugyanakkor a „Régi” rendszernek a régi parkolási események (pótdíjak) kapcsán mindazt a funkcionalitást biztosítania kell, mint az átállást megelőzően.

Az „Új” rendszerben és a „Fővárosi” rendszerben új parkolási események (pótdíjak) keletkeznek, a parkoló ellenőri tevékenységgel kapcsolatos online funkcionalitást az „Új” rendszer és a „Fővárosi” rendszer biztosítja. A „Régi” rendszerrel párhuzamosan működő „Új” rendszer és a „Fővárosi” rendszer a meglévő műszaki infrastruktúráján párhuzamosan üzemel.

Az ügyfélszolgálat és Megbízó munkatársai három párhuzamosan működő rendszer használnak.

6.1. Megbízó a Jusztícia használatáért licenc díjat köteles fizetni a Licenc Szolgáltatnak, amelynek mértéke:

- a) „Régi” Jusztícia havi licenc díja: 144.000,-Ft + ÁFA
- b) „Új” Jusztícia havi licenc díja: 531.000,-Ft + ÁFA
- c) „Fővárosi” Jusztícia havi licenc díja: 298.000,-Ft + ÁFA

6.2.

A Szerződő Felek megállapodnak, hogy a Szolgáltatót a jelen szerződés 4.2. pontjában meghatározott feladatok (nyomkövetési, karbantartási, ellenőrzési, hibaelhárítási, fejlesztési feladatok) ellátásáért szolgáltatási díj illeti meg, átalánydíj formájában, amelynek mértéke

- a) „Régi” Jusztícia havi „támogatási díja”: 139.000,-Ft + ÁFA
- b) „Új” Jusztícia havi „támogatási díja”: 521.000,-Ft + ÁFA.

31 b m o p st

Ust

c) „Fővárosi” Jusztícia havi „támogatási díja”: 248.000,-Ft + ÁFA

- 6.3. Szolgáltatók a licenc- és támogatási díjról számlát a tárgyhót követően, a Megbízó által kiállított teljesítési igazolás birtokában jogosultak kiállítani Szolgáltatók a számlát postai úton küldik meg a Megbízottnak. A Szolgáltatók a kiállított számla másolatát elektronikus úton (e-mail) is megküldik a Megbízónak.
- 6.4. Megbízó a számlát annak kézhezvételét követő 30 (harminc) napon belül köteles kiegyenlíteni Szolgáltatók által megadott bankszámlára banki átutalás útján, a Kbt. 135. § (1) (3) (5)-(6) bekezdésekben és Ptk. 6:130. § (1)-(2) bekezdésben meghatározottaknak megfelelően. A kifizetés a 2003. évi XCII. Törvény (Art) 36/A § szakaszának a hatálya alá tartozik.
- 6.5. A Szerződő Felek rögzítik, hogy a jelen szerződésben a Szolgáltató részére előírt támogatási díj formájában fizetett díj, a munkálatok Budapesten történő ellátására biztosít fedezetet.
- 6.6. A Szolgáltató által jelen Szerződésben meghatározott feladatok ellátásához kapcsolódóan érvényesíthető kiszállási díj tartalmazza az útiköltséget és óradíjat.

Amennyiben Szolgáltató – Megbízó külön megrendelése alapján – olyan feladatot végez, mely nem képezi jelen Szerződés tárgyát, útiköltségként a kiszállásra igazoltan és szükségesen felhasznált – az adójogszabályok által a kiszállást megvalósító gépjárműre kilométerenként elszámolható - forint összeg állapítható meg.

Óradíjként az igazoltan és szükségesen a kiszállás helyszínén a feladatra fordított idő szerint, óránként 8.000,- Ft + ÁFA óradíj számítható fel.

- 6.7. A Szerződő Felek rögzítik, hogy a jelen szerződésben a támogatási díjjal fedezett fejlesztési feladatok 1 hónapra vetítve maximum 32, azaz harminckettő munkaóra fejlesztési időt foglalnak magukban. A havi órakeret fel nem használt része nem vihető át a következő hónapokra.

A Szolgáltató köteles írásban jelezni a Megrendelőnek, ha az általa igényelt fejlesztés időtartama a fentiekben rögzített maximális időtartamot (havi 32 óra) meghaladja. A Szolgáltató ilyen fejlesztési igény esetében kizárólag a Megbízó előzetes írásbeli egyetértése esetén kezdheti meg a fejlesztést.

A fentiek szerint a 32 órát meghaladóan a Szolgáltató által a fejlesztésre fordított munkaóra vonatkozásában a Szolgáltatót külön óradíj illeti meg azzal, hogy az adott önálló fejlesztésre fordított összes többlet-munkaóra vonatkozásában a Szolgáltatót 19.000,- Ft + ÁFA összegű óradíj illeti meg.

A fejlesztésről a Szolgáltató köteles írásbeli beszámolót készíteni, rögzítve abban a fejlesztésre fordított időt és feladatokat. A Megbízó az írásbeli beszámoló elfogadását követően teljesítési igazolást állít ki. A fentiek alapján meghatározott többlet-óradíjról a Szolgáltató a teljesítési igazolás birtokában jogosult számlát kiállítani.



## 7. A Jusztícia szoftver rendszer fejlesztése:

A jelen szerződésben rögzített szoftverfejlesztési feladatokkal összefüggésben a szerződő felek rögzítik, hogy a Megbízó üzleti tevékenységének alapvető feltétele a magas szintű elektronikus parkolási ellenőrzési és ügyfélszolgálati rendszer folyamatos megbízható működése. A fejlesztések csak a parkolási ellenőrzési és ügyfélszolgálati rendszerhez kapcsolódó feladatok ellátása miatt lehetnek szükségesek. (A 10.1. pontban foglalt kiegészítésekkel.)

A fejlesztések célja lehet többek között:

- a hatályos jogszabályok, önkormányzati rendeletek, adatvédelmi biztos rendelkezései, bíróságok bizonyítási igényei új kötelezettségeket rónak a Megbízóra,
- az engedélyek, engedélytípusok, zónák, helyszínek kezelésének továbbfejlesztési igényei,
- a pótdíj érvényesítésével összefüggő fejlesztési igény,
- más kapcsolódó szoftverek illesztéséhez szükséges interface-ek kialakításával összefüggő fejlesztési igények,
- az önkormányzati elszámolásokhoz kapcsolódó adatszolgáltatásokkal összefüggő fejlesztési igények,
- az elsődleges pótdíjfelszólításon szereplő adatok megjeleníthetőségével és áttölthetőségével összefüggő fejlesztési igények,
- Mobilparkolással kapcsolatban felmerülő igények a Jusztícia vonatkozásában,
- egyéb a felhasználói igényeknek megfelelő átalakítások, fejlesztések a parkolási ellenőrzési és ügyfélszolgálati rendszerhez kapcsolódó feladatok vonatkozásában.

7.1. A fejlesztési igényeket a Megbízó írásban közli a Szolgáltatóval, aki köteles azokat a Szerződő Felek által előzetesen, együttesen írásban meghatározott ésszerű határidő vállalásával elvégezni, a rendszer egészében, valamennyi végfelhasználói ponton telepíteni, megfelelően dokumentálni, a szükséges oktatást elvégezni.

## 8. Távfelügyeleti rendszer:

Szerződő Felek megállapítják, hogy a Jusztícia szoftver rendszer folyamatos biztonságos üzemeltetése érdekében a Szolgáltató a szerződés időtartama alatt köteles olyan távfelügyeleti rendszert biztosítani, melynek használatával a Szolgáltató üzemidőben bármikor elérheti az Megbízót. A Szolgáltató akár a Megbízó jelzése alapján, akár saját észlelése alapján, a Megbízó egyidejű értesítése mellett, parkolási üzemidőben köteles 3 órán belül megkezdeni a szükséges beavatkozást. A távfelügyelethez szükséges távközlési, hardver és szoftver infrastruktúra biztosítása a Megbízó feladata, azzal, hogy az Szolgáltató köteles az infrastruktúra kialakításához és működtetéséhez szükséges támogatást, tájékoztatást a Megbízó részére előzetesen – külön díj és költségigény nélkül – megadni. A távfelügyelet leírását jelen szerződés 2. sz melléklete tartalmazza.

8.1. A Szolgáltató vállalja, hogy a távfelügyeleti rendszert – külön díjazás és költségtérítés nélkül - folyamatosan és automatikusan kiterjeszti a Jusztícia szoftver rendszer minden működő elemére.

8.2. Szerződő Felek rögzítik, hogy jelen szerződés alkalmazásában távfelügyeleti, rendelkezésre állási üzemidőnek minősül a Szolgáltató számára a hétköznap 8-17 óráig terjedő időszak. A Megbízó parkolási ellenőrzési munkájában üzemidőnek



minősül a hétköznap 8-18 óráig terjedő időszak, bizonyos területeken a hétköznap 8-20 óráig terjedő időszak.

Szerződő Felek rögzítik, hogy Szolgáltató kizárólag a Megbízó jelen pontban rögzített üzemidején kívül jogosult a rendszer leállítására, kivéve, ha a rendszer azonnali újraindítása elkerülhetetlen és Megbízó ahhoz előzetesen írásban hozzájárulását adta a jelen Szerződés 1. számú melléklete által meghatározott módon.

- 8.3. Szerződő Felek megállapodnak abban, hogy a hibajelentés akkor tekinthető a Szolgáltatóval joghatályosan közöltnek, ha azt a Megbízó a 3. számú mellékletben rögzítettek szerint közölte Szolgáltatóval.

## 9. Hibaelhárítás:

Szerződő Felek rögzítik, hogy a Jusztícia szoftver rendszer bármely telephelyen való üzemszünete, esetleges adatvesztés a Megbízónál rendkívül nagy összegű kár keletkezésével jár.

A Szolgáltató a hibaelhárítási szolgáltatásának keretében - akár a Megbízó jelzése, akár saját észlelése alapján - köteles a tudomására jutástól számított 3 órán belül (parkolási üzemidőben) a távfelügyeleti rendszeren keresztül a hibaelhárítást megkezdeni és az észleléstől számított 8 órán belül a hibát kijavítani.

Ha a hiba az üzemszerű működést bármely telepítési helyen lehetetlenné teszi, vagy súlyosan veszélyezteteti és a hiba a távfelügyeleti rendszeren keresztül nem orvosolható, a hibajelzést követő legközelebb eső üzemidő óra és a helyszíni hibaelhárítás üzemidőben történő megkezdésének nettó üzemidő-különbsége nem lehet több mint 4 óra. Minden más esetben a Szolgáltató köteles 2 munkanapon belül megkezdeni a helyszíni hibaelhárítási tevékenységet és a hibát annak észlelésétől számított 3 napon belül kijavítani. A hibaelhárítási tevékenység keretében a Szolgáltató köteles minden elképzelhető erőfeszítést megtenni, saját költségére és kockázatára a hiba minél előbbi elhárítása érdekében.

- 9.1. A hibaelhárítás eredményéről, esetleges eredménytelenségéről a Szolgáltató köteles haladéktalanul írásban tájékoztatni a Megbízót. A tájékoztatásnak tartalmaznia kell a hiba-elhárítás megkezdésének, illetve befejezésének időpontját, a kifejtett tevékenység rövid leírását és a hiba okát.

## 10. Jótállás (garancia), termékszavatosság:

- 10.1. A Licenc Szolgáltató a Ptk. 6:171 – 6:173 §. alapján a szerződés teljes tartama alatt jótáll a szállított szoftverért, a telepítési, installálási, üzembe helyezési munkálatokért, és azért, hogy a szoftver a jelen szerződésnek megfelelő célra alkalmas, továbbá általános és díjmentes jótállást vállal a programozási hiba következtében előforduló működési hibák esetére. A jótállás érvényesítése egy javított, vagy egy módosított változat átadásával és installálásával történik. A jótállási idő alatt bejelentett követelések a jótállási idő lejártá után is érvényesíthetők. A jótállás és termékszavatosság esete nem terjed ki a hardver-meghibásodás okozta esetekre, valamint az alapszoftverekben (operációs rendszer, adatbázis kezelő, távfelügyeleti szoftver) található hibákra. Továbbá a jótállás nem terjed ki azokra az esetekre, amikor vírusfertőzés következtében következik be meghibásodás. Ilyen esetekben, az adatok visszanyerését csak akkor tudja biztosítani a Szolgáltató, amennyiben a Megbízó a mentésekhez szükséges távközlési, hardver és szoftver infrastruktúrát biztosítja.

316

VA



A Szerződő Felek megállapodnak, hogy a Szolgáltató javaslatot tesz az alkalmazható alapszoftverekre. Amennyiben a Szolgáltató a javasolt alapszoftver hibáját észleli, erről tájékoztatja a Megbízót, és a Megbízóval együttműködve mindent megtesz annak érdekében, hogy az észlelt hibák a Megbízó üzemszerű működését ne akadályozzák. Az alapszoftver hibáira visszavezethető meghibásodás esetén az alapszoftverek gyártóival a Megbízó veszi fel a kapcsolatot, a Szolgáltató iránymutatása alapján. Az adatok visszaállítása a mentési jegyzőkönyvben rögzített adatokra terjed ki. A mentési jegyzőkönyvet a Szerződő Felek közösen dolgozzák ki.

- 10.2. A Szerződő Felek rögzítik, hogy a szerződésben vállalt kötelezettségeknek a Szolgáltató csak akkor tud eleget tenni, ha a rendszer működéséhez szükséges, de harmadik fél által biztosított szoftverek, ill. szolgáltatások megfelelően működnek. (pl. elektronikus időbélyeg szolgáltató). A Szolgáltató minden elképzelhető erőfeszítést megtesz, saját költségére és kockázatára, hogy a harmadik fél által biztosított szoftverek, ill. szolgáltatások és az általa biztosított rendszer együttműködése a lehető legmagasabb műszaki színvonalon kerüljön megvalósításra.

## 11. Nem megfelelő teljesítés

Szolgáltató tudomásul veszi, hogy a hibaelhárítás megkezdésének késedelmes teljesítése esetén a jelen Szerződésben órában megadott teljesítési határidő elmulasztása okán 10.000 Ft/óra, maximálisan 100.000 Ft, napokban megadott teljesítési határidő elmulasztása okán 100.000 Ft / nap, maximálisan 300.000 Ft késedelmi kötbért tartozik fizetni Megbízó felé az esedékességet követő órától, illetve naptól kezdődően.

## 12. Titoktartás, adatok védelme:

A Szolgáltató tudatában van annak, hogy a Parkolási Ellenőrzési és Ügyfélszolgálati Rendszer a Megbízó alaptervékenységének egyik legfontosabb, és legbizalmasabb adatbázisát kezeli. A rendszerben tárolt adatok, melyeket a Szolgáltató munkája során kezelni fog, személyiségi jogi védelem alatt állnak, másrészt a Megbízó szempontjából üzleti titoknak is minősülnek. Ezért a Szolgáltató teljes körű és általános titoktartási nyilatkozatot tesz jelen szerződés aláírásával, minden dolgozójára és közreműködőjére is kiterjedő hatállyal, mely kötelezettség a jelen Szerződés megszűnését követően is korlátlan ideig érvényben marad. Amennyiben a Szolgáltató személyiségi jogvédelem alatt álló adat vonatkozásában titoktartási kötelezettségét megszegi, és ebből kifolyólag a Megbízóval szemben más 3. személy kártérítési igényrel él és peres eljárásban az eljáró bíróság a Megbízót jogerősen kártérítésre kötelezi, úgy a Szolgáltató köteles megtéríteni a Megbízónak a vele szemben jogerősen megítélt teljes kártérítési összeget.

Szerződő Felek tudomásul veszik, hogy az Állami Számvevőszékről szóló 2011. évi LXVI. törvény 5. §-ának (5) bekezdése alapján az Állami Számvevőszék a jelen szerződésen megállapított díj tekintetében ellenőrzési jogosultsággal bír, valamint üzleti titok címen nem tagadható meg a szerződés lényeges elemeinek nyilvánosságra hozatala, arról adatok szolgáltatása.



### 13. A Szerződés megszűnésének esetei:

- 13.1. A Megbízó jogosult a jelen szerződést azonnali hatállyal felmondani a Szolgáltatók súlyos szerződésszegésére alapozva az alábbiak szerint:
- a) a Szolgáltató a távfelügyeleti rendszer kiépítésére és fenntartására irányuló kötelezettségének – erre vonatkozó írásbeli felszólítás ellenére az írásbeli felszólításban megjelölt póthatáridőn belül sem tesz eleget, vagy
  - b) a Szolgáltató a jelen szerződésben előírt hibaelhárítási kötelezettségének – erre vonatkozó írásbeli felszólítás ellenére – az írásbeli felszólításban megjelölt póthatáridőn belül sem tesz eleget, vagy
  - c) a Szolgáltató a jelen szerződésben előírt helyszíni ellenőrzési kötelezettségének – erre vonatkozó írásbeli felszólítás ellenére – az írásbeli felszólításban megjelölt póthatáridőn belül sem tesz eleget, vagy
  - d) a Szolgáltató a titoktartásra vonatkozó kötelezettségét megszegi.
- 13.2. A Szerződő Felek rögzítik, hogy a Szolgáltató, ill. a Licenc Szolgáltató jogosult a jelen szerződést azonnali hatállyal felmondani, ha a Megbízó az esedékes díjfizetési kötelezettségének teljesítésével második alkalommal 15 napot meghaladó késedelembe esik, és e fizetési kötelezettségének – az erre vonatkozó írásbeli felszólítás ellenére – megfelelő póthatáridő tűzése mellett sem tesz eleget.
- Egyebekben a szerződés rendes felmondással fel nem mondható.
- 13.3. A szerződés megszüntetésének esetén - függetlenül a megszűnés okától és a megszüntetést kezdeményező fél személyétől - a 10. pontban leírt jótállás és szavatossági kötelezettség 1 évig hatályban és érvényben marad.
- 13.4. A szerződés megszűnése után a Megbízó a rendszert továbbiakban csak a meglévő pótdíjak érvényesítése céljából használhatja, új éles pótdíjazási adatot a rendszerbe nem rögzíthet.
- 13.5. A Megbízó jogosult és egyben köteles a Szerződést felmondani – ha szükséges olyan határidővel, amely lehetővé teszi, hogy a szerződéssel érintett feladata ellátásáról gondoskodni tudjon – ha a Szolgáltatóban közvetetten vagy közvetlenül 25 %-ot meghaladó tulajdoni részesedést szerez valamely olyan jogi személy vagy személyes joga szerint jogképes szervezet, amely nem felel meg a Kbt. 62. § (1) bekezdés k) pont kb) alpontjában meghatározott feltételeknek, vagy a Szolgáltató közvetetten vagy közvetlenül 25 %-ot meghaladó tulajdoni részesedést szerez valamely olyan jogi személyben vagy személyes joga szerint jogképes szervezetben, amely nem felel meg a Kbt. 62. § (1) bekezdés k) pont kb) alpontjában meghatározott feltételeknek.

### 14. A felek együttműködése

A Szerződő Felek megállapodnak, hogy a jelen szerződés teljesítése során egymással együttműködnek, és mindent megtesznek annak érdekében, hogy a jelen szerződés annak célja figyelembevételével maradéktalanul teljesedésbe menjen.



A Szerződő Felek megállapodnak abban, hogy a jelen szerződés teljesítése során a kapcsolatot egymással a jelen szerződés 1. számú mellékletében rögzített személyek útján és az ott megjelölt elérhetőséggel tartják.

A Szolgáltató kifejezetten vállalja, hogy a közbeszerzésekről szóló 2015. évi CXLI. törvény (a továbbiakban: Kbt.) 136. § (1) bekezdésében írtaknak megfelelően nem fizethet, illetve számolhat el a szerződés teljesítésével összefüggésben olyan költségeket, amelyek a 62. § (1) bekezdés k) pont ka)-kb) alpontja szerinti feltételeknek nem megfelelő társaság tekintetében merülnek fel, és amelyek a nyertes ajánlattevő adóköteles jövedelmének csökkentésére alkalmasak. A Szolgáltató kifejezetten vállalja továbbá, hogy a Szerződés teljesítésének teljes időtartama alatt tulajdonosi szerkezetét az ajánlatkérő számára megismerhetővé teszi és a 143. § (3) bekezdése szerinti ügyletekről az ajánlatkérőt haladéktalanul értesíti.

Szolgáltató jelen szerződés aláírásával kijelenti, hogy a Atlasz Informatika Kft., Atlasz Szoftver Kft. a nemzeti vagyonról szóló 2011. évi CXCVI. törvény 3. § 1. pontja értelmében átlátható szervezetnek minősül, illetve, hogy az államháztartásról szóló 2011. évi CXCV. törvény 41. § (6) bekezdése és 54/A. §-a alapján – a törvényben előírt adatkezelés érdekében – Megbízó rendelkezésére bocsátja az erről szóló külön nyilatkozatot. Kijelenti továbbá, hogy tudomással bír arról, hogy e nyilatkozatban foglaltak megváltozásáról haladéktalanul köteles Megbízót tájékoztatni.

#### **15. Jogutódlás**

A Szerződő Felek megállapodnak, hogy a Megbízó a jelen Szerződésből eredő összes jogát és kötelezettségét a jelen Szerződés tartama alatt bármikor jogosult az általa kijelölt harmadik személyre átruházni, aki ez által a jelen Szerződésben a Megbízó helyére lép. A Megbízó által kijelölt harmadik személyt megilletik mindazon jogok és terhelik mindazon kötelezettségek, amelyek a Megbízót a jelen Szerződés alapján megillették, illetve terhelték. A Megbízó által kijelölt harmadik személy a kijelölés következtében a jelen Szerződés tekintetében a Megbízó jogutódjává válik. A Szolgáltató a Megbízó által kijelölt harmadik személy jogutódlásához - ennek keretében a szerződéses kötelezettségek kijelölt harmadik személy általi átvállalásához is - már a jelen Szerződés aláírásával kifejezetten hozzájárul.

#### **16. Egyéb rendelkezések**

A Szerződő Felek megállapodnak, hogy a jelen szerződésből eredő vitás kérdéseket elsősorban békés úton kívánják rendezni, kizárólag ennek sikertelensége esetén fordulnak bírósághoz.

A jelen szerződésben nem szabályozott kérdésekben a Ptk., a Kbt., valamint az egyéb kapcsolódó jogszabályok rendelkezései irányadóak.

A Szerződő Felek megállapodnak, hogy jelen szerződés érvényesen kizárólag írásban, közös megegyezéssel, a Kbt. vonatkozó rendelkezéseinek - a Kbt. 141. §-ában foglaltak - figyelembevételével módosítható.

A Szolgáltató kifejezetten vállalja, hogy a Kbt. 136. § (1) bekezdésében írtaknak megfelelően nem fizethet, illetve számolhat el a szerződés teljesítésével összefüggésben olyan költségeket,



amelyek a 62. § (1) bekezdés k) pont ka)-kb) alpontja szerinti feltételeknek nem megfelelő társaság tekintetében merülnek fel, és amelyek a nyertes ajánlattevő adóköteles jövedelmének csökkentésére alkalmasak.

A Szolgáltató kifejezetten vállalja továbbá, hogy a Szerződés teljesítésének teljes időtartama alatt tulajdonosi szerkezetét a Megrendelő számára megismerhetővé teszi és a Kbt. 143. § (3) bekezdése szerinti ügyletekről a Megrendelőt haladéktalanul értesíti.

Szolgáltató jelen szerződés aláírásával kijelenti, hogy a Atlasz Informatika Kft. a nemzeti vagyronról szóló 2011. évi CXCVI. törvény 3. § 1. pontja értelmében átlátható szervezetnek minősül, illetve, hogy az államháztartásról szóló 2011. évi CXCV. törvény 41. § (6) bekezdése és 54/A. §-a alapján – a törvényben előírt adatkezelés érdekében – Megrendelő rendelkezésére bocsátja az erről szóló külön nyilatkozatot. Kijelenti továbbá, hogy tudomással bír arról, hogy e nyilatkozatban foglaltak megváltozásáról haladéktalanul köteles Megrendelőt tájékoztatni.

Jelen szerződés elválaszthatatlan részét képezi az 1. és 2. számú melléklet, valamint az ajánlattételi felhívás és dokumentáció, az ajánlat és a tárgyalási jegyzőkönyv.

Szerződő Felek jelen szerződést, mint akaratukkal mindenben megegyezőt elolvasás és értelmezés után képviselőik útján helybenhagyólag írták alá.

A Szerződő Felek megállapodnak abban, hogy a szerződésben szereplő „megfelelő póthatáridőn” maximum 8 naptári napot értenek.

A Szolgáltató a jelen szerződés keretében a Jusztícia szoftver nyomkövetésére, karbantartására, ellenőrzésére, hibaelhárítására és távfelügyeletére vállalkozik, az általános rendszergazdai feladatok ellátásának biztosítása a Megbízó feladata. Ebbe a feladatkörbe tartoznak az alábbi feladatok: a hardver és szoftver rutin karbantartásai (kivéve a Szolgáltató által biztosított szoftverek, melyek a parkolás ellenőrző és pótdíjazó rendszer működéséhez szükségesek), a központi kiszolgálók rendszeres mentése és archiválása, a kliens számítógépek operációs rendszereinek telepítése, a vírusvédelmi rendszer kiépítése és rendszeres ellenőrzése, a megfelelő vírusfrissítések rendszeres letöltése. A felmerülő rendszergazdai feladatokra Szolgáltató folyamatosan felhívja a Megbízó figyelmét.

A Szolgáltató természetesen szorosan együttműködik a Megbízóval a tekintetben, hogy a Megbízó e feladatok ellátását a lehető legmagasabb technikai színvonalon el tudja látni, és mindent megtesz annak érdekében, hogy a Jusztícia szoftver vonatkozásában a rendszer a lehető legnagyobb üzembiztonsággal működhessen.

Jelen Szerződés 4 (négy), egymással mindenben megegyező példányban készült, melyet Szerződő Felek elolvasása és értelmezése után jóváhagyólag írnak alá.

Budapest, 2017. február 27.

Budapest, 2017. 03. 06.....

Térezvárosi Vagyongazdálkodási Nonprofit Zrt.  
Vezérigazgató

Térezvárosi Vagyongazdálkodási Nonprofit Zrt.  
Járási László Farkas  
Megbízó

Atlasz Informatika Kft.  
Mészáros Dezső  
Szolgáltató

ATLASZ Informatika  
Rendszerház Kft.  
Adószám: 12335543-2-13

ATLASZ Informatika Kft.  
1066 Budapest,  
Dessewffy A. u. 8-10  
I. em. 14/A

Atlasz Szoftver Kft.  
Mészáros Dezső  
Szolgáltató

ATLASZ Szoftver Kft.  
Adószám: 24203032-2-42

ATLASZ Szoftver Kft.  
1066 Budapest  
Dessewffy A. u. 8-10.  
I. em. 14/A

1. számú melléklet

**A hibajelzések módja az egyeztetések lefolytatása, kapcsolattartó személyek és elérhetőségeik.**

A szoftver működésével, hibáival, távfelügyelettel, nyomkövetéssel kapcsolatban az alábbi módon jelzik egymásnak a felek:

A felsoroltak közül legalább 1 írásos és 1 telefonon keresztül történő értesítés.

**1., E-mail:**

**Atlasz Informatika Kft.**

**Terézvárosi Vagyonkezelő Nonprofit Zrt.**

juszticia@atlasz.com  
atlasz.informatika.juszticia@gmail.com

parkol-6@tvvrt.hu  
informatika@tvvrt.hu

vagy bármely e-mail cím, amelyben a felek későbbiekben írásban megállapodnak. Felek rögzítik, hogy a Megbízó által a Szolgáltató részére e-mail formában küldött értesítések közlése akkor tekinthető joghatályosan közöltnek, ha az itt megjelölt e-mail címre is elküldésre kerül.

**2., Telefon:**

Atlasz Informatika Kft. elérhetőségei:

+36 70 315 9270

+36 1 240-2609

Jancsár Zoltán +36 70 376-5878

Drubits Attila +36 30 398-9478

Zrínyi András +36 20 935-8974

**3., Fax:**

Atlasz Informatika Kft.  
06-1/240-2609

Terézvárosi Vagyonkezelő Nonprofit Zrt.  
06-1/301-6711

vagy bármely fax szám, amelyben a felek későbbiekben írásban megállapodnak.

**4., Posta:**

Székhely:

**Atlasz Informatika Kft.**  
1066 Budapest, Desseffy A. u. 8-10. I/14/A

**Terézvárosi Vagyonkezelő Nonprofit Zrt.**  
1064 Budapest, Rózsa u. 81-83.

**Kapcsolattartó személyek:**

Mészáros Dezső  
06 20 9228971

Dr. Gábor János  
06 20 252 6085

Balázs Zoltán  
06 70 3159270

Török András  
06 20 383 7409



Drubits Attila  
06 1 2402609

Dohóczkiné Zorándi Krisztina  
06 20 313 3125

Jancsár Zoltán  
06 1 2402609

Gergely Tamás  
06 20 255 9797

Zrínyi András  
06 1 2402609

Budapest, 2017. február 27.

Budapest, 2017. 03. 06

Terézvárosi Vagyonkezelő Nonprofit Zrt.  
Vezetőigazgató  
1034 Budapest, Rózsa u. 81-83.

**Terézvárosi Vagyonkezelő  
Nonprofit Zrt.  
Járási László Farkas  
Megbízó**



**Atlasz Informatika Kft.  
Mészáros Dezső  
Szolgáltató**

**ATLASZ Informatika  
Rendszerház Kft.**  
Adószám: 12335543-2-13

**ATLASZ Informatika Kft.**  
1066 Budapest,  
Dessewffy A. u. 8-10  
I. em 14/A



**Atlasz Szoftver Kft.  
Mészáros Dezső  
Szolgáltató**

**ATLASZ Szoftver Kft.**  
Adószám: 24203032-2-42

**ATLASZ Szoftver Kft.**  
1066 Budapest  
Dessewffy A. u. 8-10.  
I. em. 14/A



## 2. számú melléklet

A távfelügyelethez szükséges távközlési, hardver és szoftver infrastruktúra, a távfelügyelet működése.

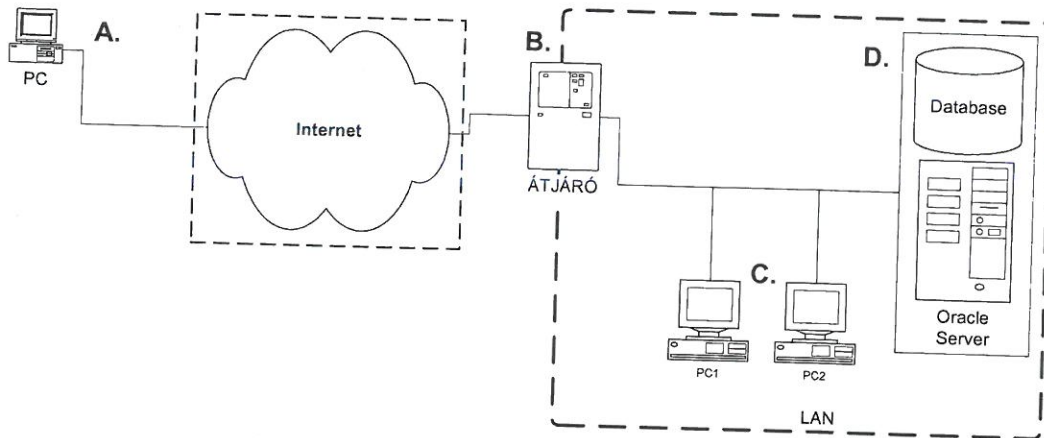

### A távfelügyelet lehetséges szintjei:

I., A távfelügyeleti szoftver telepítése és a Jusstícia telepítése a **B** kapcsolati számítógépre. Ezzel lehetővé válik a Jusstícia általános problémáinak távfelügyelete, de a felhasználóknak minden egyes alkalommal oda kell ülniük a **B** kapcsolati számítógép elé, ha segítségre van szükségük ill. nem orvosolhatóak a letöltéssel ill. a szerveren futó programokkal kapcsolatos problémák.

A távfelügyeleti szoftver a **B** számítógépen szükség szerint leállítható ill. maga a **B** számítógép kikapcsolható, így bármiféle illetéktelen behatolási kísérlet lehetetlenné tehető. Természetesen maga a távfelügyelet egy Név/Jelszó páros ismeretéhez kötött, így annak ismerete nélkül a távfelügyelet nem működtethető.

II., A távfelügyeleti szoftver telepítése a **B** kapcsolati számítógépre és a távfelügyeleti szoftver telepítése a távfelügyelet lehetősége alá helyezendő „belső” számítógépekre. **C** ill. **D** Ezzel lehetővé válik a Jusstícia összes problémájának távfelügyelete.

A Szolgáltató a távfelügyeletet biztosító számítógépről (**A**) tudja a távfelügyeletet elvégezni. A távfelügyeletet ellátó számítógépet, a távfelügyeletet ellátó számítógép Internet kapcsolatát és a távfelügyeletet ellátó számítógépen futó távfelügyeleti szoftvert („remote”) a Szolgáltató saját hatáskörében biztosítja.

A távfelügyelt átjáró (**B**), a távfelügyelt számítógépek (**C**, **D**), a távfelügyelt rendszer Internet kapcsolatának és a távfelügyelt számítógépeken a távfelügyeleti szoftver („host”) biztosítása a Megbízó feladata.

A távfelügyelet ellátását a Szolgáltató a Microsoft Windows operációs rendszer beépített Remote Desktop funkcionalitásán keresztül végzi. A távfelügyelet működéséhez szükséges, hogy az Internet felől a távfelügyelni kívánt rendszer átjárója felé a távfelügyelet időtartamára a következő portokon keresztül a távfelügyeletet ellátó számítógép (**A**) kapcsolódni tudjon.

Handwritten signature or initials in blue ink.

Handwritten signature or initials in blue ink.



A távfelügyelet megvalósítása a Microsoft Windows operációs rendszer beépített Remote Desktop funkcionalitásán keresztül történik. E szoftverek kereskedelmi forgalomban kapható, széles körben ismert termékek. A szoftverrel kapcsolatban a szoftver működésére a Szolgáltató semmilyen felelősséget nem vállal. A Windows Remote Desktop funkcionalitásában lévő biztonsági hibák tekintetében a Szolgáltató semmilyen felelősséget nem vállal.

A távfelügyelt számítógéppel szemben támasztott minimális hardver követelmények:  
Processzor: Intel Pentium Core2 2 GHz vagy ennél nagyobb teljesítményű  
Memória: Az operációs rendszer, a távfelügyeleti szoftver és a Jusztícia betöltődése után legalább 512 MB szabad fizikai memória.

A távfelügyelethez szükséges Internet kapcsolattal szemben támasztott minimális követelmények:  
Legalább 2048kbs sávszélességű kapcsolat (aszimmetrikus kapcsolat esetén a kisebb sebesség figyelembe vételével), amely a távfelügyelet idejére nem megosztott más felhasználókkal, ill. más a háttérben futó szoftver vagy a belső hálózaton működő szolgáltatás sávszélesség igényével.

Budapest, 2017. február 27.

Budapest, 2017. 03.06.....

  
Terézvárosi Vagyonkezelő Nonprofit Zrt.  
Vezetőigazgató  
1066 Budapest, Széchenyi u. 1-3.

**Terézvárosi Vagyonkezelő  
Nonprofit Zrt.**  
Járási László Farkas  
Mebízó



**Atlasz Informatika Kft.**  
Mészáros Dezső  
Szolgáltató

**ATLASZ Informatika  
Rendszerház Kft.**  
Adószám: 12335543-2-13

**ATLASZ Informatika Kft.**  
1066 Budapest,  
Dessewffy A. u. 8-10  
I.em 14/A



**Atlasz Szoftver Kft.**  
Mészáros Dezső  
Szolgáltató

**ATLASZ Szoftver Kft.**  
Adószám: 24203032-2-42

**ATLASZ Szoftver Kft.**  
1066 Budapest  
Dessewffy A. u. 8-10.  
I. em. 14/A

