

VÁLLALKOZÁSI SZERZŐDÉS
- 2. sz. módosítás -

amely létrejött egyrészről

Név:	Terézvárosi Vagyonkezelő Nonprofit Zártkörűen Működő Részvénytársaság
Képviseli:	dr. Bodnár Zoltán György elnök-vezérigazgató
Székhely:	1064 Budapest, Rózsa u. 81-83.
Telefon:	+36 1 301 6711
Adószáma:	12098336-2-42
Számlavezető bank:	Magnet Bank
Bankszámla száma:	16200106-00043401

- továbbiakban, mint **Megrendelő** - másrészről a

Név:	DENCO Klimatechnikai Szolgáltató és Kereskedelmi Korlátolt Felelősségű Társaság
Képviseli:	Jankovich Henrik László
Székhely:	2100 Gödöllő, Faiskola tér 13.
Telefon:	+36 209670950
E-mail:	jankovichhenrik@denco.hu
Cégjegyzékszám:	13-09-084847
Adószáma:	12467006-2-13
Számlavezető bank:	Citi Bank
Bankszámla száma:	10800007-80000000-15005009

- mint **Vállalkozó** - a továbbiakban együtt: **Felek** között alulírott napon és helyen, az alábbi feltételekkel:

PREAMBULUM

A Megrendelő a közbeszerzésekről szóló 2015. évi CXLI. törvény (a továbbiakban: Kbt.) Harmadik része szerint, a Kbt. 112. § (1) bekezdés b) pontjára tekintettel nemzeti, nyílt eljárást folytatott le a „**Budapest VI., Aradi utca 22. lakóépület lift és elektromos munkái**” tárgyban, amelynek eredményeként Megrendelő a Vállalkozót hirdette ki az eljárás nyerteseként, amelyre tekintettel a Felek 2022. április 14. napján szerződést kötöttek, amelyet 2023. március 27. napján módosítottak (1. sz. módosítás).

Felek a megkötött (módosított) szerződést az alábbiak szerint módosítják:

Eredeti szerződéses feltétel:

4. A SZERZŐDÉS TELJESÍTÉSI HATÁRIDŐI, HELYSZÍNE:

4.1. **VÉGHATÁRIDŐ:** A szerződés teljesítésének véghatárideje (műszaki átadás-átvételi eljárás sikeres lezárása): **2023. augusztus 10.**

Módosított szerződés feltétel:

4. A SZERZŐDÉS TELJESÍTÉSI HATÁRIDŐI, HELYSZÍNE:

4.1. **VÉGHATÁRIDŐ:** A szerződés teljesítésének véghatárideje (műszaki átadás-átvételi eljárás sikeres lezárása): **2023. augusztus 31.**

Vállalkozó tájékoztatta akadályközlő levelében Megrendelőt, hogy az Aradi utca 22. szám alatti „A” lift bontása során feltárássra került a liftakna és kiderült, hogy nincs szükség oldalfalak elbontására, mivel ezek – a tervekkel ellentétben - nem is találhatóak. Továbbá arról is tájékoztatást küldött Vállalkozó, hogy a tervezett új vasbeton falak a tervek alapján nem kivitelezhetők az eltérő méretek miatt.

2023. június 5. napján Megrendelő képviselőjében Tervező a bejárás keretében megvizsgálta a süllyesztéket és további feltárássokat kért a statikus Tervező, ami alapján módosított fedvénytervek készítésére volt szükség. A feltárást követően a módosított fedvénytervek elkészültek, mely alapján a kivitelezést el kell végeznie Vállalkozónak.

A feltárássok nélkül a szerződő Felek egyike sem tudhatta, hogy a takarásban lévő elemek alatt pontosan mik is találhatóak, így a feltárássok utáni helyzet mindkét Fél számára nem volt előrelátható.

Mivelhogy Vállalkozó a takarások miatti tervek módosítására, valamint az ezzel összefüggésben újonnan felmerülő, az új tervek szerinti munkálatok megállapítására ráhatással nem bír, így rajta kívül álló ok folytán nem tudja a teljesítési határidőt tartani.

Vállalkozó Megrendelő felé akadályközléssel élt, melyben megfelelően tudta igazolni, hogy előre nem látható, rajta kívül álló ok miatt nem fogja tudni a teljesítési határidőt tartani.

A fentiek alapján Megrendelő a szükséges pótmunkákat megrendelte Vállalkozótól. A pótmunka ajánlat a jelen szerződésmódosítás mellékletét képezi.

A szükséges, és Vállalkozó számára előre nem látható pótmunkák elvégzése miatt többletidő szükségletet igényel a kivitelezés befejezése, mely miatt a teljesítési határidő módosítása szükséges.

A fentiekre tekintettel a teljesítési határidő meghosszabbítására kerül sor 2023. augusztus 31. napjáig. A módosított ütemterv és a szükséges plusz napok meghatározása a jelen szerződésmódosítás mellékletét képezi.

A pótmunka elszámolása a tartalékkeret terhére fog történni.

A teljesítési határidő módosítása esetén a Kbt. 141. § (2) nem alkalmazható, így vizsgálni szükséges a Kbt. 141. § (4) bekezdés szerinti feltételek fennállását.

A Kbt. 141. § (4) bekezdés c) pontja szerint a szerződés új közbeszerzési eljárás lefolytatása nélkül módosítható a c) pontban meghatározott feltételek együttes teljesülése esetén.

A módosítás megfelel a Kbt. 141. § (4) bekezdés c) pont ca) alpontjának, mert a módosítást olyan körülmények tették szükségessé, amelyeket sem ajánlatkérő, sem ajánlattevő kellő gondossággal eljárva nem láthatott előre. A módosításra okot adó körülmény az ajánlattételi határidőt és a bontást követően merült fel.

A módosítás nem változtatja meg a szerződés általános jellegét, Vállalkozó feladatai nem változnak meg, kizárólag a határidő módosítására kerül sor a feladatok elvégzése érdekében, így a módosítás megfelel a Kbt. 141. § (4) bekezdés c) pont cb) alpontjában foglalt feltételnek.

A módosítás nem sérti a Kbt. 141. § (4) bekezdés c) pont cc) alpontját, mert az ellenérték módosítására és így növelésére nem kerül sor a szerződésmódosítással.

A fentiekre tekintettel jelen szerződésmódosítás megfelel a Kbt. 141. § (4) bekezdés c) pontjában foglalt együttes feltételeknek, így a szerződésmódosítás jogszerű.

A módosítás nem sérti a Kbt. 142. § (3) bekezdését, Vállalkozót nem mentesíti a szerződésszegés (illetve szerződésszegésbe esés) és annak jogkövetkezményei - ide nem értve a felmondás vagy elállás jogának gyakorlását - alkalmazása alól és a módosítással Megrendelő nem vállal át az Vállalkozót terhelő többletmunkaköltségeket vagy indokolatlanul egyéb, a szerződés alapján a nyertes ajánlattevőt terhelő kockázatokat.

Jelen Szerződésmódosítás négy (4) eredeti példányban készült, melyből két példány illeti meg a Megrendelőt, két példány pedig a Vállalkozót.

Kelt.: Budapest, 2023. 08.01.

Kelt.: Budapest, 2023.08.01.

Terézvárosi Vagyongélesztő Nonprofit Zrt.
elnök-vezérigazgató
1064 Budapest, Rózsa u. 81-83.....
**Terézvárosi Vagyongélesztő Nonprofit
Zártkörűen Működő Részvénytársaság**
képviselője:
dr. Bodnár Zoltán György
elnök-vezérigazgató
Megrendelő

DENCO KFT.
2100 Gárdonyi, Faiskola tér 13.
Adószám: 2487008-2-13
10800077-80000000-15000000
**DENCO Klimatechnikai Szolgáltató és
Kereskedelmi Korlátolt Felelősségű Társaság**
képviselője:
Jankovich Henrik László
ügyvezető
Vállalkozó

MELLÉKLETEK

1. sz. melléklet: Vállalkozó akadályközlő levele
2. sz. melléklet: Új fedvénytervek
3. sz. melléklet: Műszaki ellenőri nyilatkozat
4. sz. melléklet: Pótmunka ajánlat
5. sz. melléklet: Módosított ütemterv

BI
100
do
CZ



2100 Gödöllő, Faiskola tér 13.
Adószám:12467006-2-13



Terézvárosi Vagyonkezelő Nzrt.
1064, Budapest, Rózsa u. 81-83.
Járasi László Farkas
műszaki igazgató
részére

Tárgy: 2. számú szerződésmódosítási kérelem az Sz.Sz. 50/2022 szerződés keretében

Tisztelt Műszaki Igazgató úr!

Az Sz.Sz. 50/2022 szerződés számú, **„Budapest VI., Aradi utca 22. lakóépület és elektromos munkái”** tárgyban megkötött vállalkozási szerződéssel kapcsolatos, a szerződés módosítását kérjük a határidő és műszaki tartalom tekintetében az alábbi indokok alapján.

A szerződés 9.1.12. pontja alapján a lift oseréjével kapcsolatosan akadályozó tényezőről értesítettük Önöket 2023.06.06-án. 2023.05.30-án e-mailben jeleztük, hogy az Aradi utca 22. szám alatti „A” lift bontása során feltárássra került a liftaknak és kiderült, nincs szükség oldalfalak elbontására, mivel ezek nem találhatók. Továbbá arról is tájékoztatást küldtünk, hogy a tervezett új vasbeton falak a tervek alapján nem kivitelezhetők az eltérő méretek miatt.

2023.06.05-én tervezői bejárás keretében megvizsgálta a süllyesztéket és további feltárássokat kért a statikus tervező, ami alapján módosított fedvénytervek készítésére volt szükség. A feltárást követően a módosított fedvénytervek elkészültek, a pótmunka árajánlatot 2023.06.15-én megküldtük a módosított ütemtervvel együtt.

Fentiek alapján kérjük a pótmunka megrendelését és a szerződés módosítását a határidő tekintetében. Új véghatáridő: 2023.08.31.

Együttműködésüket köszönjük.

Gödöllő, 2023. június 29.

Tisztelettel:

Molnárné Hegymegi Krisztina
projektigazgató

DENCO KFT.
2100 Gödöllő, Faiskola tér 13.
Adószám: 12467006-2-13
00000007-00000000-15000000
3

Melléletek:

- módosított műszaki és pénzügyi ütemterv
- pótmunka árajánlat

JEGYZŐKÖNYV

Kelt: 2023. 06. 05.-én

Budapest VI. Aradi utca 22. szám alatt

Tárgy: Budapest, VI. Aradi utca 22. lakóépület lift és elektromos munkái

Megrendelő:	Terézvárosi Vagyonkezelő Nzrt.
Vállalkozó:	DENCO Klímatechnikai Szolgáltató és Kereskedelmi Kft.

Kivitelező 2023.05.30-án jelezte Megrendelőnek, hogy az Aradi utca 22. szám alatti „A” lift bontása során az alábbi állapotok kerültek feltárássra:

- A liftaknában nincs szükség oldalfalak elbontására, mivel ezek nem találhatók.
- A süllyeszték kitűzése közben arra a megállapításra jutottunk, hogy a tervezett új vasbeton falak a tervek alapján nem kivitelezhetők az eltérő méretek miatt.

A mai bejáráson jelenlévők rögzítik, hogy a módosított tervek elkészítéséhez szükséges a meglévő betontömb feltárása.

Megrendelő kéri a feltárásról készült dokumentumok megküldését.

k.m.f.

Megrendelő

Kivitelező

MŰSZAKI TARTALOM VÁLTOZÁS BEJELENTŐ LAP

Szerződésazonosító:	V22-012
Módosítás elnevezése:	„A” lift süllyeszték
Bejelentés dátuma:	2023.06.12.
Változás típusa: (megfelelőt aláhúzni)	<u>PÓTMUNKA</u> ANYAGJÓVÁHAGYÁS ELMARADÓ MUNKA TECHNOLÓGIAVÁLTÁS

Vállalkozási szerződés tárgya:	„Budapest, VI. Aradi utca 22. lakóépület lift és elektromos munkái”
Kelte: (utolsó aláíró szerint)	2022.04.14.
Megrendelő:	Terézvárosi Vagyonkezelő Nzrt.
Vállalkozó:	DENCO Klimatechnikai Szolgáltató és Kereskedelmi Kft.

Műszaki módosítás leírása:

1. Tervezett gép/berendezés/anyag/műszaki megoldás leírása:

„A” lift kiviteli terv szerinti süllyesztékének kivitelezése:

- oldalfalak elbontása,
- új süllyeszték vasbeton fal zsaluzása és építése (7,04m²),
- vasbetonkoszorú zsaluzása a visszabontott, megtartott süllyesztékfal telején 25 cm vastagságban,
- Süllyesztékfal vasszerelése B500 betonacélból, 10 -12 mm vtg. átmérővel,
- Koszorúk vasszerelése a süllyesztékfalakkal sarkos kapcsolattal, B500 betonacélból, 8-12 mm vtg. átmérővel,
- vasbetonaljzat betonozása, C25/30 - XC1 - F2 - 24 betonminőséggel,
- koszorú betonozása, C25/30 - XC1 - F2 - 24 betonminőséggel (0,18m³).

2. Helyette alkalmazni kívánt gép/berendezés/anyag/műszaki megoldás leírása:

„A” lift módosított fedvényterv szerinti süllyesztékének kivitelezése: meglévő

- Meglévő betontömb alapozásának feltárása,
- Koszorú melletti boltív megvésése és kibetonozása alátámasztással,
- Új süllyesztékfal zsaluzása kétoldali zsaluzattal (20,02m²),
- Süllyesztékfal vasszerelése B500 betonacélból, 10 -12 mm vtg. átmérővel,
- 15 cm vtg. vasalt aljzat vasszerelése alsó-felső síkú Ø 8,00/150 x 150 mm osztású építési síkhálóval, B500 betonacél minőséggel,
- Vasbeton aljzatlemez betonozása C25/30 - XC1 - F2 - 24 betonminőséggel,
- Süllyesztékfal betonozása C25/30 - XC1 - F2 - 24 betonminőséggel (1,8m³).

3. A módosítás indoka:

Kivitelező 2023.05.30-án jelezte Megrendelőnek, hogy az Aradi utca 22. szám alatti „A” lift bontása során az alábbi állapotok kerültek feltárássra:

- A liftaknában nincs szükség oldalfalak elbontására, mivel ezek nem találhatók.
- A süllyeszték kitézése közben arra a megállapításra jutottunk, hogy a tervezett új vasbeton falak a tervek alapján nem kivitelezhetők az eltérő méretek miatt.

2023.06.05-én tervezői bejárás keretében megvizsgálásra került a süllyeszték és további feltárásokat kért a statikus tervező, ami alapján módosított fedvénytervek készítésére vált szükség. A meglévő betontömb feltárás megtörtént. Tervező módosított fedvénytervet készített, amely alapján szükséges a koszorú melletti boltív megvésése és kibetonozása alátámasztással, új nagyobb süllyesztékfal építése, vasbeton aljzatlemez készítése.

Az eredeti ütemterv alapján a lift felső és alsó részének kialakítása nem lehetséges párhuzamosan. A meglévő betontömb alapozásának a statikus tervező által kért feltárása, valamint a koszorú melletti boltív megvésése és kibetonozása alátámasztással eredetileg nem szerepelt az ütemtervben. Ez meghosszabbította az előkészítő munkákat. Továbbá az új, nagyobb süllyesztékfalhoz a vasalat legyártatása, a beton technológiai száradása a terhelhetőség miatt több időt vesz igénybe. Mindez összességében a kivitelezés ütemtervét további három héttel meghosszabbítja.

TERVEZŐ NYILATKOZATA:

A mellékelt műszaki dokumentáció alapján a tárgyi műszaki módosítás (gép/berendezés/anyag/műszaki megoldás) egyenértékűségét megvizsgáltam.

A megoldás a tervezettel	egyenértékű	nem egyenértékű
A javasolt megoldás az építési engedély módosítását	igényli	<u>nem igényli</u>
A javasolt megoldás a kiviteli tervdok. módosítását	<u>igényli</u>	nem igényli
A műszaki módosítás elfogadását	<u>támogatom</u>	nem támogatom

Egyéb megjegyzés:

Dátum: 2023. 06. 13.



.....
Generáltervező/Tervező

Földépcsőházi llt különbözeti számítás								
Munkanem megnevezése		Anyag összege	Dij összege					
Csökkenő tételek		- 82 411	- 78 431					
Növekvő tételek		189 973	331 513					
Munkák összesen nettó:		107 562	253 082					
			360 644					
Csökkenő tételek								
Sz.	Tételszám	Tétel szövege	Menny.	Egység	Anyag egységár	Dij egységre	Anyag összesen	Dij összesen
1	15-002-1.1.1	Új süllyesztékfal zsaluzása kétoldali zsaluzattal	7,04	m2	- 852	- 2 610	- 5 998	- 18 374
2	15-004-31.1	Vasbeton koszorúk zsaluzása belső oldali zsaluzattal a visszabontott, megtartott süllyesztékfalak tetején 25 cm vastagságban	1	m2	- 1 020	- 4 222	- 1 020	- 4 222
3	31-001-1.2.2-0220621	Süllyesztékfal vasszerelése B500 betonacélból, 10-12 mm vtg. átmérővel	0,113	t	- 330 475	-185 321	- 37 344	- 20 941
4	31-001-1.2.2-0220622	Koszorúk vasszerelése a süllyesztékfalakkal sarkos kapcsolattal, B500 betonacélból, 8-12 mm vtg. átmérővel	0,026	t	- 330 741	-186 941	- 8 599	- 4 860
5	31-001-2-0452004	13 cm vtg. vasalt aljzat vasszerelése alsó-felső síkú R 8,00/150 x 150 mm osztású építési síkhálóval, B500 betonacél minőséggel	0,027	t	- 280 483	- 63 078	- 7 573	- 1 703
6	31-021-6.1.1.1-0250410	Vasbeton aljzatlemez betonozása C25/30 - XC1 - F2 - 24 betonminőséggel	0,6	m3	- 28 047	- 36 307	- 16 828	- 21 784
7	31-021-6.1.1.1-0250412	Koszorúk betonozása C25/30 - XC1 - F2 - 24 betonminőséggel	0,18	m3	- 28 049	- 36 374	- 5 049	- 6 547
		Összesen (nettó):					- 82 411	- 78 431
Növekvő tételek								
Sz.	Tételszám	Tétel szövege	Menny.	Egység	Anyag egységár	Dij egységre	Anyag összesen	Dij összesen
1	K	Meglévő betonömb alapozásaink feltárása	1	klt	- 0	46 000	-	46 000
2	K	Koszorú melletti boltív megvédése és kibetonozása alátámasztással	1	klt	0	92 000	-	92 000
3	15-002-1.1.1	Új süllyesztékfal zsaluzása kétoldali zsaluzattal	20,2	m2	852	2 610	17 210	52 722
4	31-001-1.2.2-0220621	Süllyesztékfal vasszerelése B500 betonacélból, 10-12 mm vtg. átmérővel	0,247	t	330 475	185 321	81 627	45 774
5	31-001-2-0452004	15 cm vtg. vasalt aljzat vasszerelése alsó-felső síkú R 8,00/150 x 150 mm osztású építési síkhálóval, B500 betonacél minőséggel	0,073	t	280 483	63 078	20 475	4 605
6	31-021-6.1.1.1-0250410	Vasbeton aljzatlemez betonozása C25/30 - XC1 - F2 - 24 betonminőséggel	0,69	m3	28 047	36 307	19 352	25 052
7	31-021-6.1.1.1-0250411	Süllyesztékfal betonozása C25/30 - XC1 - F2 - 24 betonminőséggel	1,8	m3	28 505	36 311	51 309	65 360
		Összesen (nettó):					189 973	331 513

Költségvetés főösszesítő

Tárgy: Budapest VI., Aradi utca 22. lakóépület és elektromos munkái

Építés helye: Budapest, VI. Aradi u. 22.
ΕΡΓΟΤΕΛΕΣ: ΕΛΕΓΧΟΣΤΑΤΙΚΗ ΚΑΙ ΗΛΕΚΤΡΟΛΟΓΙΑ

1064, Budapest, Rózsa u. 81-83.

Készítette: DENCO Kft.

2100 Gödöllő, Faiskola tér 13.

FŐ ÖSSZESÍTŐ

Sz.	Munkanem	Összesen
1.	"A" lift süllyeszték kivitelezése módosított tervek szerint, új süllyesztékfal építése	521 486 Ft
2.	Elmaradó tételek	-160 842 Ft
	Nettó vállalkozási díj:	360 644 Ft
	27% áfa	97 374 Ft
	Összesen bruttó:	458 018 Ft

Dátum: Gödöllő, 2023. június 12.

DENCO KFT.
2100 Gödöllő, Faiskola tér 13.
A főszámla: 12100000000000000000
10800007-00000000-10000000000000000000

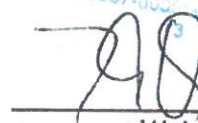

aláírás

R1

VÁLLALKOZÓ NYILATKOZATA:

A műszaki módosítás véghatáridő módosítást	<u>jelent</u>	nem jelent
A műszaki módosítás pótköltséget	<u>jelent</u>	nem jelent
A műszaki módosítás elmaradó költséget	<u>jelent</u>	nem jelent

A módosítás kapcsán keletkező

elmaradó munkadíj a mellékelt számítás szerint:	-160 842,- Ft + ÁFA	
pótmunkadíj a mellékelt számítás szerint:	521 486,- Ft + ÁFA	
módosított véghatáridő javaslat:		2023.08.31.

Kérem a műszaki módosítás elfogadását a mellékelt műszaki dokumentáció alapján.

Dátum: Gödöllő, 2023.06.12.

Denco Kft.
2100 Gödöllő, Iskola tér 13.
Árnyékos parkoló
T: +36 23 470082 / 470083
F: +36 23 470084 / 470085
E: info@denco.hu

[Handwritten signature]

.....

Denco Kft.
vállalkozó

121

MŰSZAKI TARTALOM VÁLTOZÁS JÓVÁHAGYÓ LAP

Műszaki ellenőr nyilatkozata:

A mellékelt dokumentáció alapján a műszaki módosítás elfogadását az Építetőnek

javaslom

nem javaslom

Az elfogadásra javasolt

elmaradó munka a mellékelt számítás szerint:	-160 842,- Ft + ÁFA
pótmunka a mellékelt számítás szerint:	521 486,- Ft + ÁFA
módosított véghatáridő javaslat:	2023.08.31.

Egyéb megjegyzés:

Dátum: 2023. 06. 13.



.....
építész/ gépész/ elektromos műszaki ellenőr

Vagyonkezelő és/vagy Üzemeltető nyilatkozata:

A mellékelt dokumentáció, valamint a műszaki ellenőri állásfoglalás alapján a műszaki módosítással

egyetértek

nem értek egyet

Egyéb megjegyzés:

Dátum: 2023. 06. 13.



.....
Megrendelő

Terézvárosi Vagyonkezelő Nzrt.

Mellékletek:

- felülvizsgált költségszámítás
- tervrajzok
- módosított ütemterv

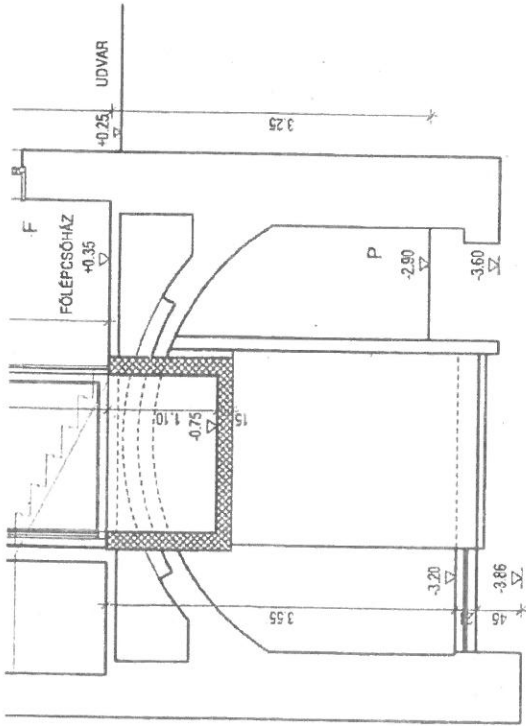

TERVEZETT MÓD. A-A METSZET M=1:50

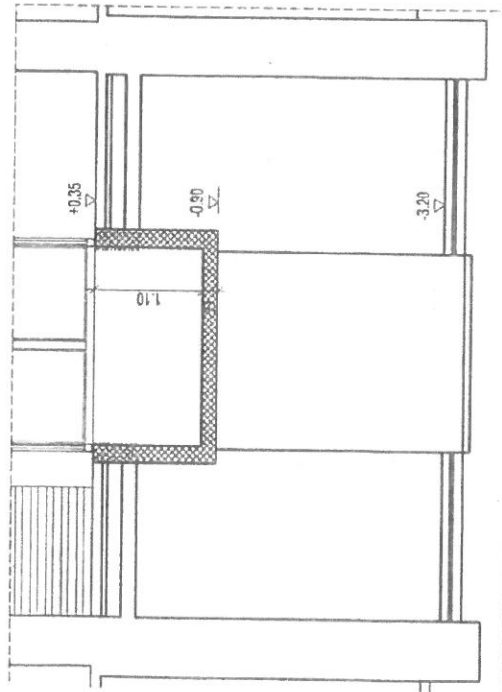

TERVEZETT MÓD. B-B METSZET M=1:50

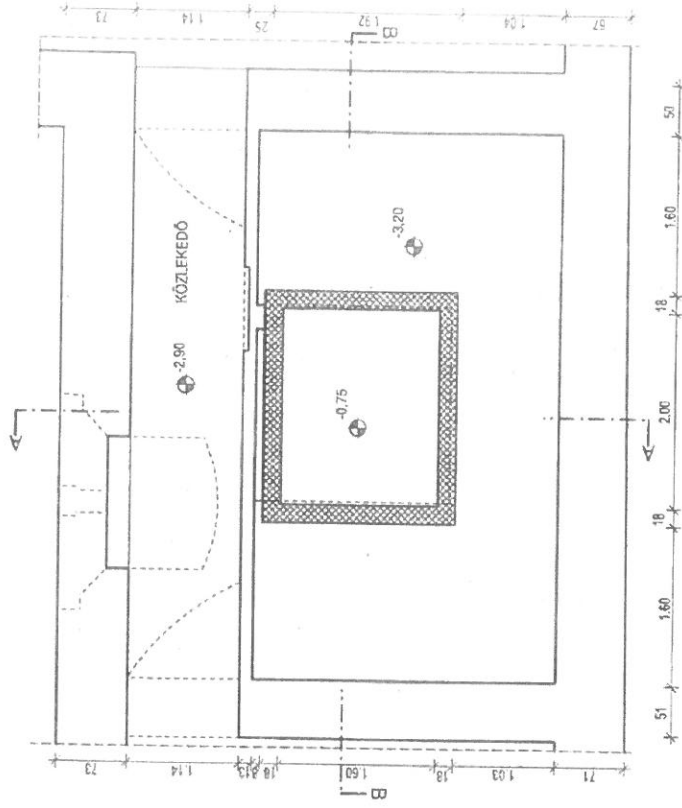

TERVEZETT MÓD. PINCESZINTI ALAPRAJZ M=1:50

A jelen dokumentáció a STUDIO R [®] Tervező Kft. szellemi terméke, amely szerzői jog oltalom alatt áll (1998. LXCVI. tv.), egyeztetett felhasználással készült, bármilyen személy részére előírás nélkül a tervezési nyelvhozzá tartozóan szigorúan tilos másolni, terjeszteni vagy bármilyen formában közzé tenni.		STUDIO R[®] TERVEZŐ KFT. 1064 BUDAPEST, ROZSAU UTCA III. 316 TEL.: 312-9402 E-MAIL: studio@rtk.hu		rajzszám: K - 01M, K-05M	
		épület helye: BP. VI. ÁRADI UTCA 22. - HRSEJ. 287/57	év: 2023	rajz neve: KÖZLEKEDŐ	rajz dátuma: 2023.08.08
		tervező: NCSZE MARTA	ellenőrző: KURAI GYULIA	tervezési szakasz: TERVEZETT PINCESZINTI ALAPRAJZ ÉS METSZETEK	rajz méret: M=1:50
		tervezési feladat: F/1 01-1/01	tervezési feladat: (Céget nevezzé)	tervezési feladat: (Céget nevezzé)	tervezési feladat: (Céget nevezzé)

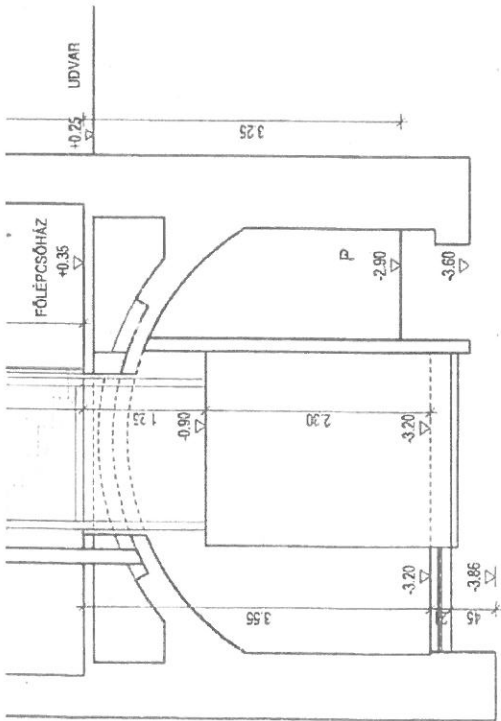

MEGLÉVŐ MÓD. A-A METSZET M=1:50

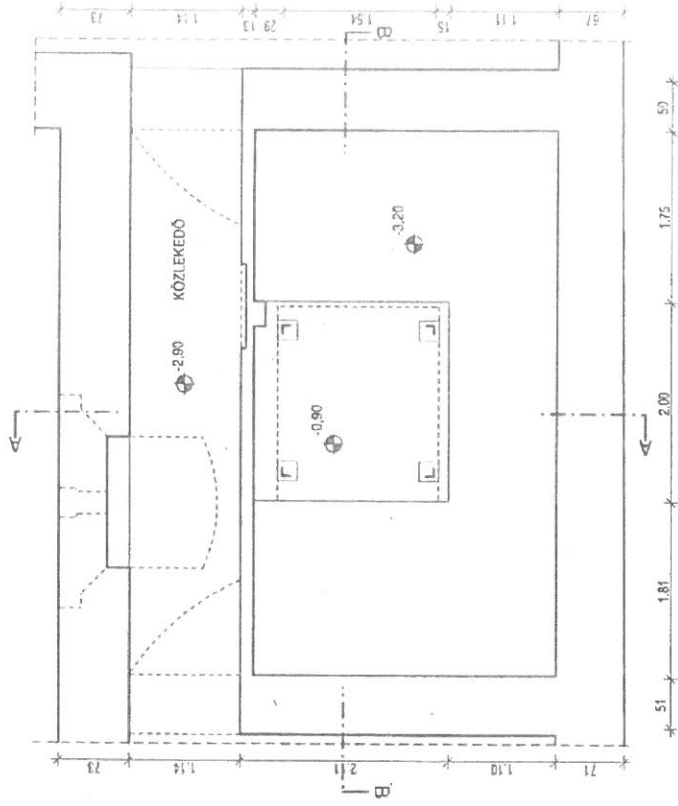

MEGLÉVŐ MÓD. PINCESZINTI ALAPRAJZ M=1:50

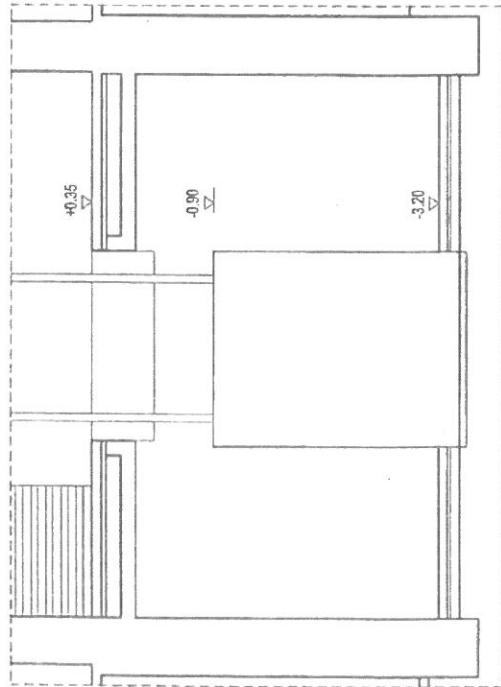

MEGLÉVŐ MÓD. B-B METSZET M=1:50

Jelen dokumentáció a STUDIO 'R' TERVEZŐ Kft szellemi terméke, amely szerzői jog oltalom alatt áll (1999 LXCVI tv.). Egyszerű felhasználásra kizárólag, ha az a szerző részére írásban csak a tervező nyilatkozik bíróságon szívesen.		Készítette: INCZE MÁRTA Alkalmazott építész	Felkérés keltés: KURAI GYULA Alkalmazott építész	Felkérés keltés: F/1 01-1/01	Építész: STUDIO 'R' TERVEZŐ KFT 1054 BUDAPEST, RÓZSA U. 81-83. III. 318. TEL.: 312 8022. E-MAIL: studio@studio.r.hu F - 01M, F-05M
		Tervező helye: BP. VI. ARAD UTCA 22 - HRSZ. 28/57	Tervezés dátuma: 2023. JUN. 08	Kivétel dátuma: 2023. JUN. 08	Művelet: M=1:50

Zsaluzási terv M=1:50

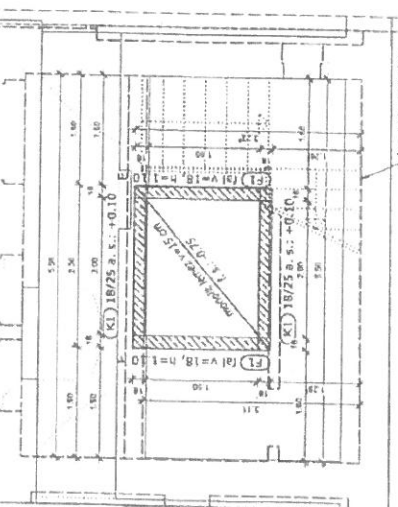

Az állásülleszték pontos helyét, a lhtromy pontos helyéhez kell igazítani!

Általános szintű liftakna-födém kapcsolat

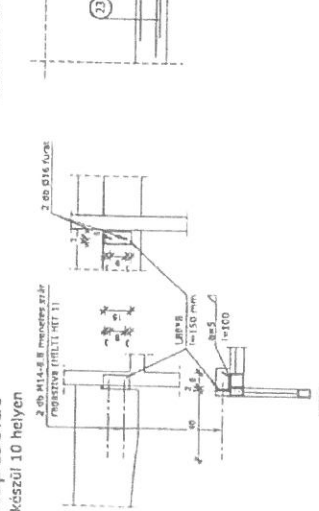

Falsarkok csatlakozása

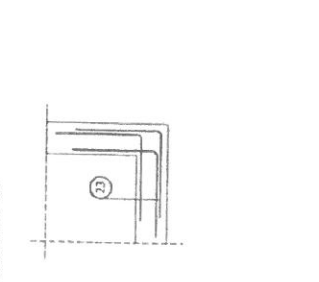

K1 koszorú + új súlylesztékfal készül 2*2 m

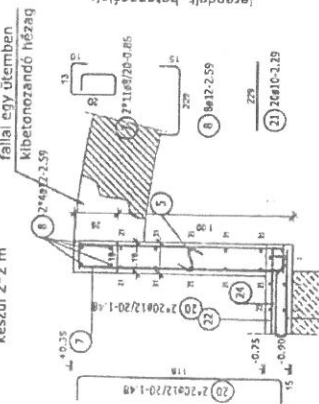

Vasbeton súlylesztékfal vasalása készül 2*1.97 m

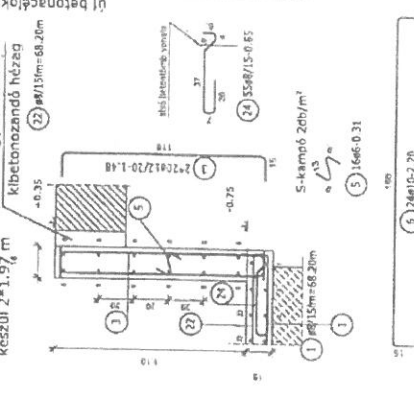

Vaslista - Hajlítási alakok

Pol.	db	o [mm]	Egyes hossz [m]	Közlésvonal (nem arányos)	Teljes hossz [m]	Tömeg [kg]
1	1	8	fm	[Diagram]	68.20	26.94
3	40	12	1.48	[Diagram]	59.20	52.57
5	16	6	0.31	[Diagram]	4.96	1.10
6	24	10	2.20	[Diagram]	52.80	32.52
7	22	8	0.86	[Diagram]	18.92	7.47
8	8	12	2.59	[Diagram]	20.72	18.40
20	40	12	1.48	[Diagram]	59.20	52.57
21	20	10	2.29	[Diagram]	45.80	28.26
22	1	8	fm	[Diagram]	68.20	26.84
23	84	10	1.00	[Diagram]	84.00	51.83
24	56	8	0.85	[Diagram]	46.76	18.47

Teljes tömeg [kg]: 317.07

MEGJEGYZÉS:

20.06+103.47 mbl.
 (előregart. felül) járó szintje)
 (tervek a helyszínen ellenőrzendő!)
 Felület: 1,5 XN/m²
 A szerkesztési szabályokat, ha kell, be kell tartani a szerkesztés során keletkező a betonon. Ha a felület az akkor a toldási hely: 1,5 szerkesztési víz vonal. Amennyiben helyi a felületet nem szabad elhanyagolni, a toldásoknál az azonos 32 áttörés két oldalára el kell osztani.

ANYAGMÉRTÉSEK:

BETON
 szerkezi: C12/15-XN/HR-F2-16
 lemezalag: C25/30-XC2-F2-F2-24
 földm.: C25/30-XC1-F2-F2-24
 falak: C25/30-XC1-F2-16
 Betonacél: B500
 Toldási hossz: 50d
 Betonfedés:
 falat felül: 3,5 cm
 egyébhol: 2,5 cm



Budapest, Aradi utca 22.
 Hrsz.: 28757
 Főigazgató: Ifj. Csorégy
 STATIKUS KIVITELEZÉSI TERV
 Előző: STÚDIO 9 TERVEZŐ KFT.
 Statikus tervező: ...
 Komáromi Gerőly
 T-113-12692

Főigazgató: Ifj. Csorégy
 alapszám: Terve: M=1:50; 1:20
 dátum: 2023. VI.
 M1

S-LF-1